

Machine à enduire X-PRO D80 V2 - Accélérateur automatique

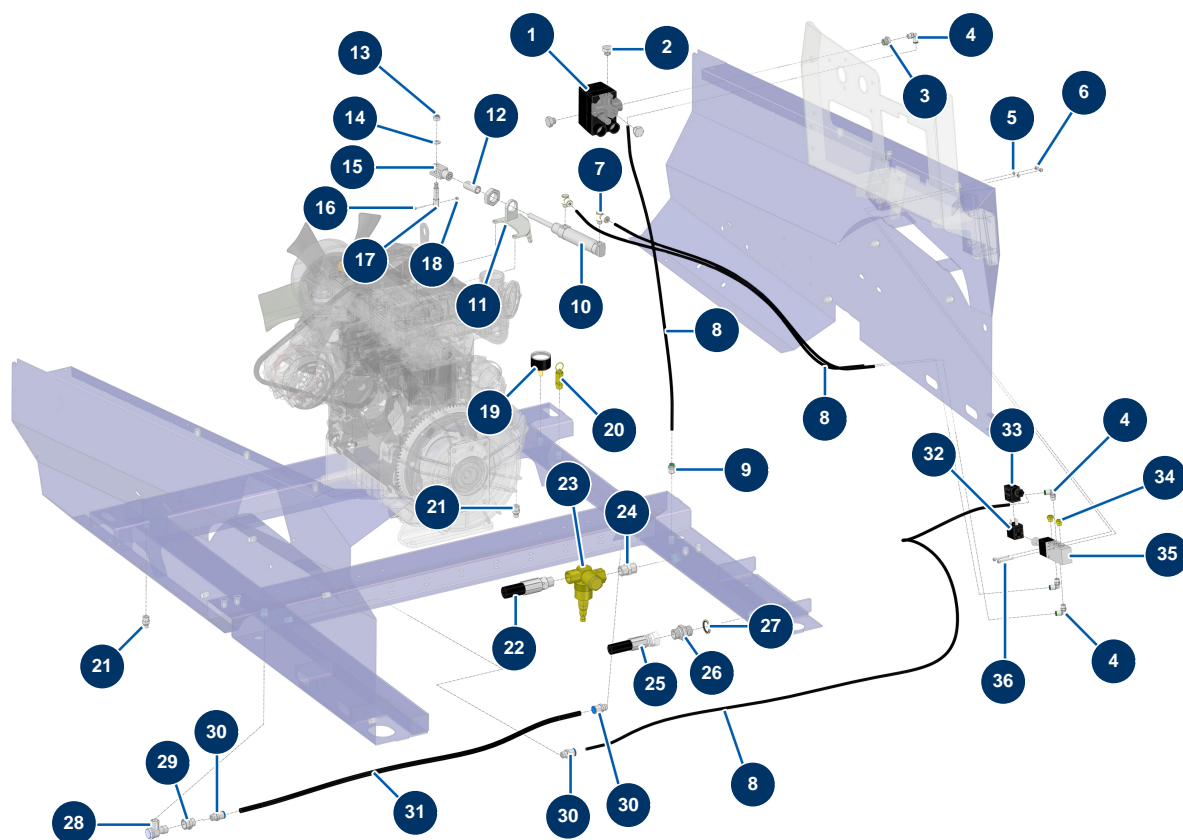

Détails des pièces

Pos.	Référence	Désignation
1	30006	Pressostat compresseur monophasé
2	30118	Bouchon BP 1/4" mâle
3	90240	Réduction BP 1/4" MâleC x 1/8" FemelleD
4	30124	Raccord legris coudé M1/8" ø 6
5	30267	Rondelle étroite ø 4 inox
6	30266	Ecrou M 4 nylstop
7	13529	Limiteur débit banjo ø 6 à vis 1/8" orientable - CP 60
8	30403	Tube PU calibré ø 4 x 6 noir au mètre
9	91039	Raccord legris droit M1/4" ø 6
10	12816	Vérin accélérateur automatique - CP 60
11	C22318C	Platine fixation accélérateur pneumatique 4cylin CP 60 V17 Plan 31579 INDICE A
12	M10476	Butée accélérateur automatique - CP 60
13	13980	Ecrou M 8 nylstop inox

Pos.	Référence	Désignation
14	30256	Rondelle étroite ø 8 inox
15	12817	Chape femelle vérin accélérateur automatique - CP 60
16	310012	Vis tête cylindrique 3 x 20
17	M10477	Doigt accélérateur automatique - CP 60
18	12737	Ecrou M 3 nylstop
19	80023	Manomètre axial 1/8" conique 40 mm 0 à 10 bar
20	80097	Soupape sécurité fileté 1/4" 11 bars homologuée
21	30133	Purge cuve de compresseur 1/4" mâle
22	15268	Flexible 253 Tête compression / Valve autonome X-PRO Version 2024
23	80076	Valve autonome de mise à vide 1/2"
24	30369	Mamelon BP 1/2" MâleC x 1/2" MâleC
25	15389	Flexible 264 ligne d'air X-PRO Version 2024
26	90627	Mamelon HP 1/2" MâleD x 1/2" MâleD
27	91032	Joint acier pour vis creuse à lèvres 1/2"
28	80098	Clapet anti-retour M3/8" x M3/8"
29	10972	Mamelon BP 1/4" FemelleD x 3/8" FemelleD
30	80688	Raccord instantané M1/4 ø 10
31	30405	Tube PU calibré ø 7,5 x 10 noir au mètre
32	13527	Bobine 12 VDC distributeur électro-pneumatique - CP 60
33	13528	Connecteur bobine 12 VDC distributeur électro-pneumatique - CP 60
34	12818	Silencieux air 1/8" M - CP 60
35	13525	Distributeur électro-pneumatique 5/2 - CP 60
36	11882	Vis tête cylindrique 4 x 30

Machine à enduire X-PRO D80 V2 - Batterie

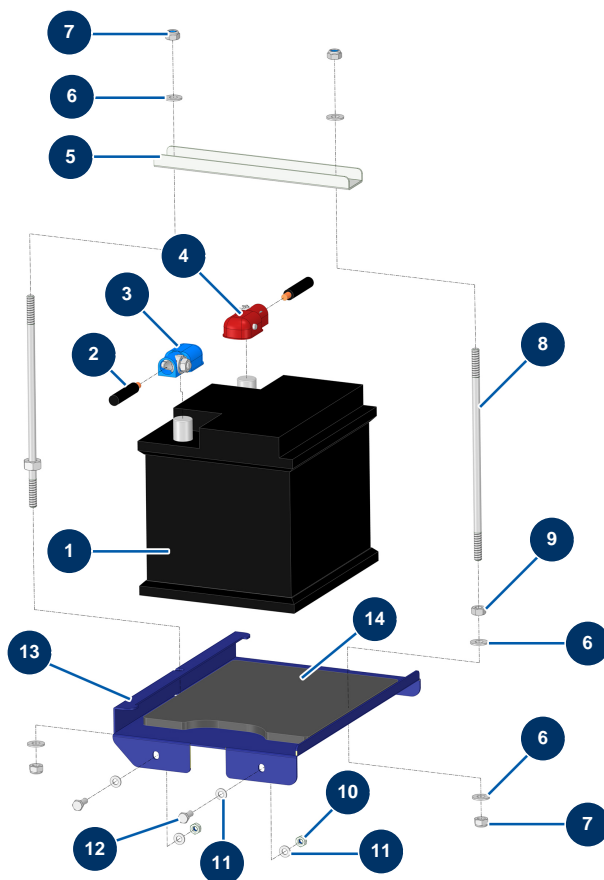

Détails des pièces

Pos.	Référence	Désignation
1	80188	Batterie CP 60
2	14900	Câble batterie noir 16 mm ² au mètre
3	14573	Cosse batterie serrage automatique - bleu
4	14572	Cosse batterie serrage automatique + rouge
5	C23982CST	Fixation batterie X-PRO D60 2024 Plan 34424 INDICE A + PLIAGE
6	80260	Rondelle moyenne ø 8 inox
7	13980	Ecrou M 8 nylstop inox
8	M10961ST	Tirant de batterie PLAN 34425 C
9	90440	Ecrou M 8 zingué
10	20004	Ecrou M 6 nylstop
11	70087	Rondelle étroite ø 6 inox
12	12069	Vis THEF 6 x 16
13	C23981CST	Support batterie X-PRO D140 2024 Plan 34423 INDICE C + PLIAGE

Pos.	Référence	Désignation
14	14168	Mousse appui batterie CP 60, 80, 90 & 120

Machine à enduire X-PRO D80 V2 - Béquille - Stabilisateurs (options)

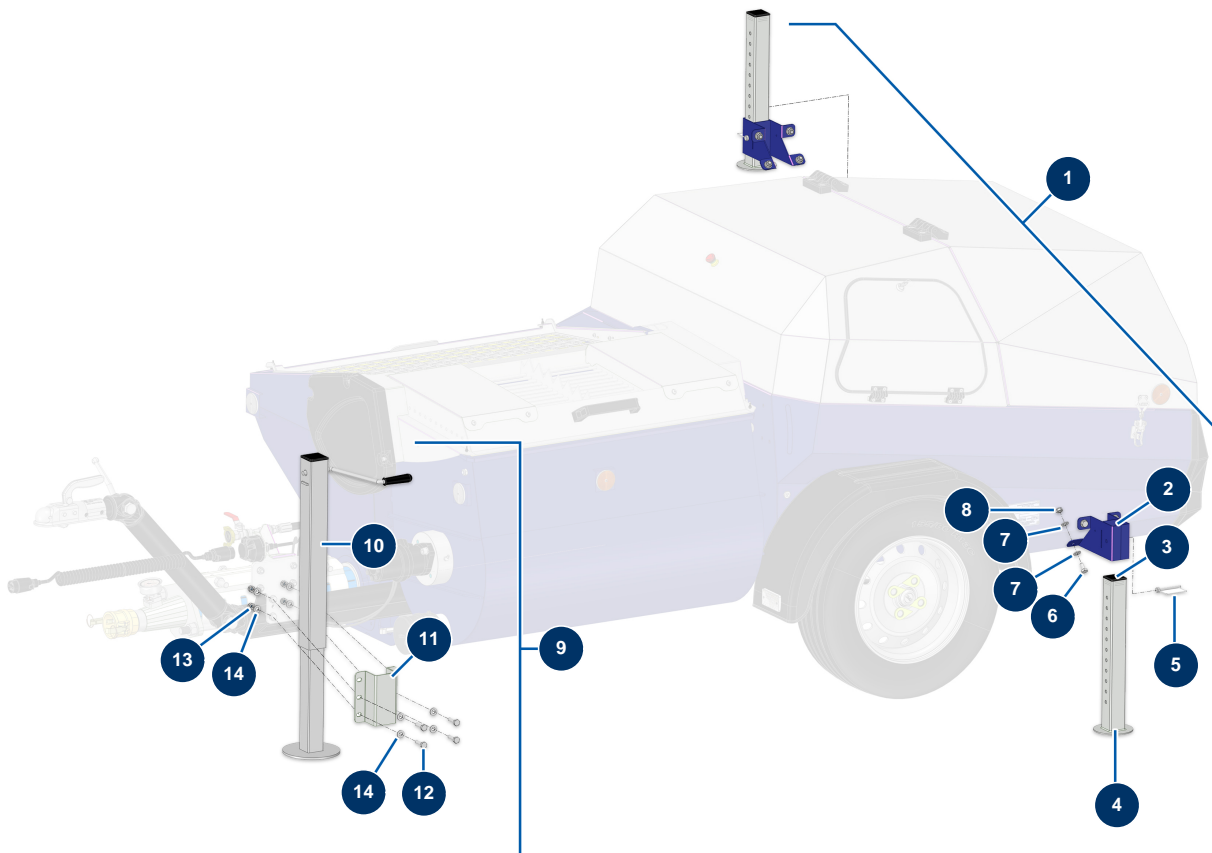

Détails des pièces

Pos.	Référence	Désignation
1	15327	Option stabilisateurs arrière X-PRO D60/80 & E70 version 2024
2	C23992C	Support de béquille latérale X-PRO D60 2024 Plan 44602 INDICE E
3	12665	Embout plastique tube 50 x 50 mm
4	C23988C	Béquille latérale X-PRO D60 2024 Plan 44606 INDICE B
5	15304	Goupille carrée 70 x 42 x 8 machine X-PRO D60/80 version 2024
6	30273	Vis THEF 8 x 20
7	30256	Rondelle étroite ø 8 inox
8	13980	Ecrou M 8 nylstop inox
9	14547	Option béquille X-PRO D60 à 85
10	13106	Béquille escamotable - CP 60
11	C22595C	Platine de fixation béquille CPHT PLAN 32039 INDICE A
12	12934	Vis THEF 10 x 35
13	60013	Ecrou M 10 nylstop

Pos.	Référence	Désignation
14	80261	Rondelle moyenne ø 10 inox

Machine à enduire X-PRO D80 V2 - Carrosserie

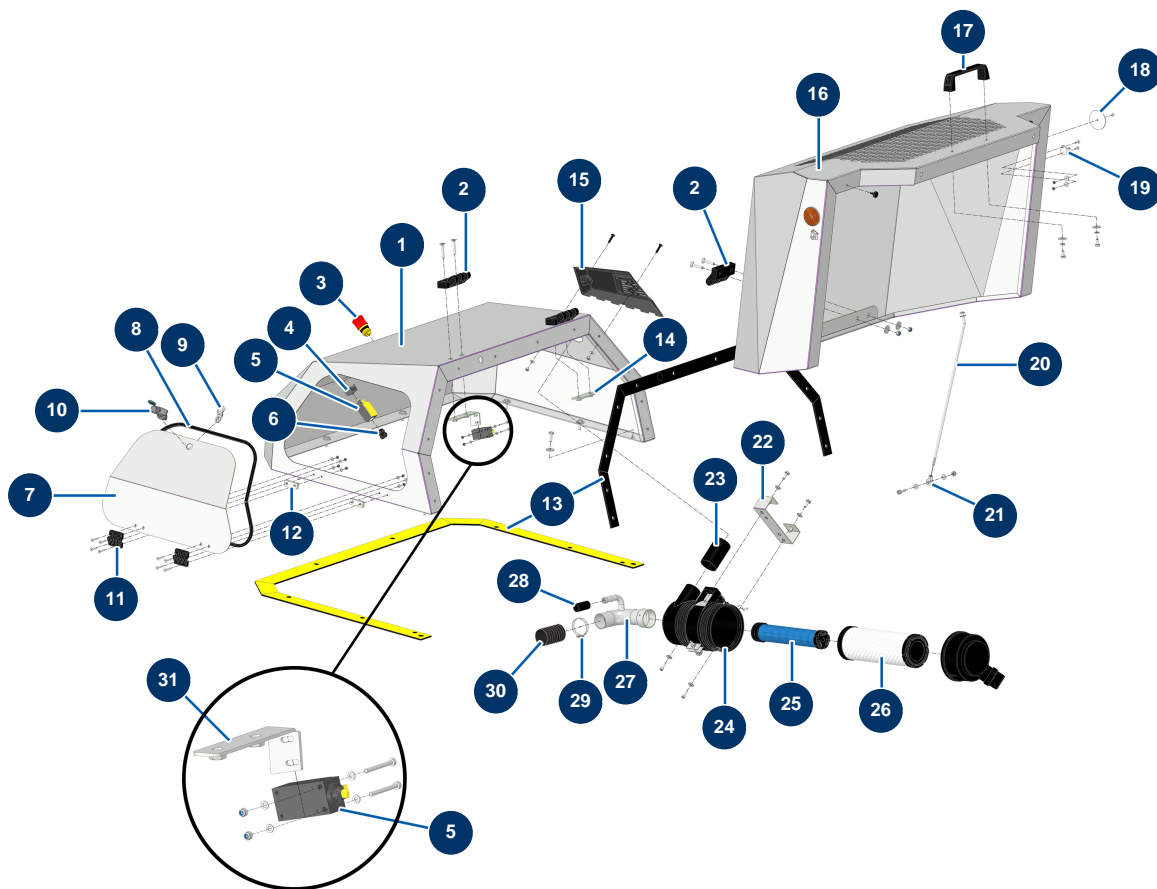

Détails des pièces

Pos.	Référence	Désignation
1	C23743C	1
2	12797	Charnière capot - CP 60
3	90727	Bouton arrêt d'urgence à accrochage - CP 60
4	12664	Adaptateur contact sécurité / bouton arrêt d'urgence CP60
5	12663	Contact sécurité poussoir - CP 60
6	80448	Presse étoupe étanche M 20
7	C24123	Porte accès aux commandes x-pro D60 2024
8	15512	Joint profil bulle latérale pour étanchéité au mètre
9	15514	Came poignée en T trappe X-PRO
10	15513	Poignée en T avec clé trappe X-PRO
11	13036	Charnière C48/A ø 5.5 présentoir vitrine
12	C24136	12
13	15526	Kit joints capot mobile X-PRO D60/80/85 & E70

Pos.	Référence	Désignation
14	C23738	14
15		15
16	C23756	Capot mobile Alu X-PRO D60, 80, 85, 140 & E70
17	1042523	Poignée grille CP 60
18	12361	Catadioptre rond & orange - CP 60
19	15022	Crochet verrouillage grenouillère réglable
20	C23859	Tige de capot X-PRO D60 2024
21	13240	Chape M8 ø 8 ressort à gaz ø 10 capot mobile - CP 60
22	C23746C	Support de filtre X-PRO 60 2024 PL 44276 INDICE E
23	C23744C	Rallonge entrée d'air filtre à air X-PRO 60 2024 PL 44328 INDICE B
24	30761	Filtre air cyclonique complet Donaldson moteur KOHLER KDW 1003, 1404 & KSD 1403
25	30763	Cartouche air sécurité filtre Donaldson moteur KOHLER KDW 1003 & 1404
26	30762	Cartouche air standard filtre Donaldson moteur KOHLER KDW 1003 & 1404
27	C22280	Coude sortie filtre à air cyclonique CP60 2017
28	10727	Tuyau RIA noir ø 19-26 au mètre
29	12723	Collier 2 fils ø 50 x 55 - CP 60
30	12538	Gaine PVC GAZ ø 50 au mètre - CP 60
31	C24070C	Plat de fixation charnière + capteur X-PRO D60 2024 PI 44780 INDICE A

Machine à enduire X-PRO D80 V2 - Carrosserie (visserie)

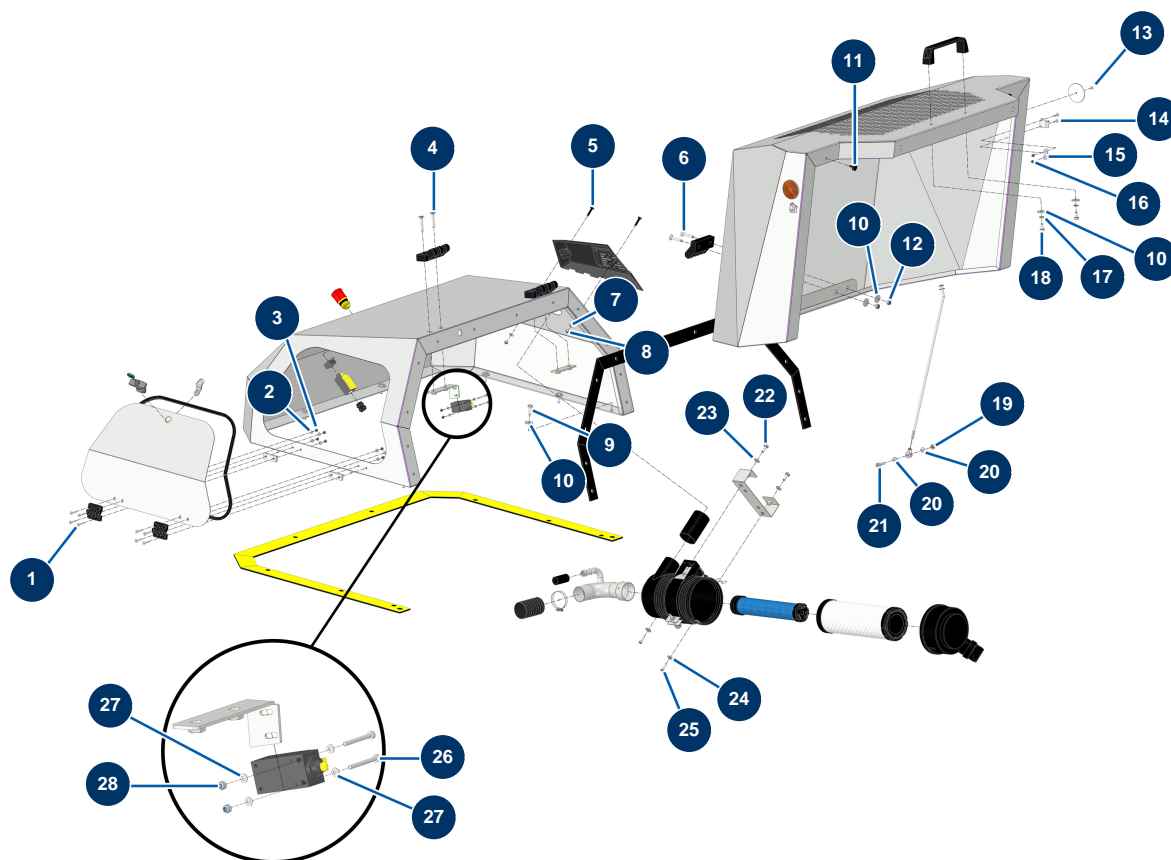

Détails des pièces

Pos.	Référence	Désignation
1	12121	Vis tête fraisée 5 x 25
2	70085	Rondelle étroite ø 5
3	11880	Ecrou M 5 nylstop
4	13620	Vis tête fraisée 8 x 45
5	15499	Vis tête creuse embase 6 x 30 noir
6	14187	Vis tête fraisée 8 x 40 inox
7	80259	Rondelle moyenne ø 6 inox
8	20004	Ecrou M 6 nylstop
9	11544	Vis THEF 8 x 25
10	30292	Rondelle large ø 8 inox
11	12385	Butée caoutchouc capot mobile - CP 60
12	90127	Ecrou M 8 nylstop
13	12463	Rivet POP ø 5 x 16 alu

Pos.	Référence	Désignation
14	90130	Vis tête fraisée 5 x 16
15	30290	Rondelle large ø 5
16	70086	Ecrou M 5 nylstop Inox
17	80269	Rondelle grower ø 8
18	30295	Vis THEF 8 x 16
19	13980	Ecrou M 8 nylstop inox
20	30256	Rondelle étroite ø 8 inox
21	12783	Vis tête cylindrique 8 x 25
22	30273	Vis THEF 8 x 20
23	80260	Rondelle moyenne ø 8 inox
24	30291	Rondelle large ø 6
25	90996	Vis tête cylindrique 6 x 20 inox
26	11403	Vis tête cylindrique 4 x 40
27	30267	Rondelle étroite ø 4 inox
28	30266	Ecrou M 4 nylstop

Machine à enduire X-PRO D80 V2 - Châssis

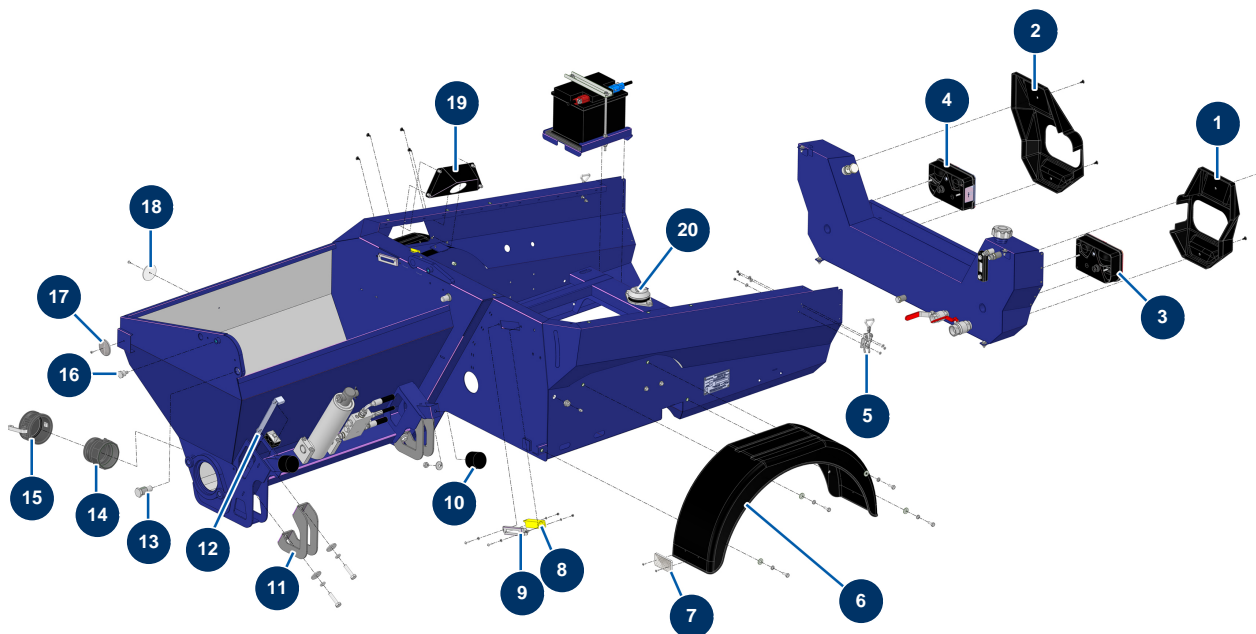

Détails des pièces

Pos.	Référence	Désignation
1	20818	Carter protection plastique feux arrière gauche machine X-PRO D60/80/140
2	20819	Carter protection plastique feux arrière droit machine X-PRO D60/80/140
3	12802	Feux arrière gauche complet - CP 60
4	12803	Feux arrière droit complet - CP 60
5	15021	Grenouillère réglable sans crochet
6	20212	Garde-boue plastique X-PRO D200 et X-SCREED
7	15260	Catadioptre rectangulaire & blanc X-PRO
8	12120	Capteur sécurité grille JETMIX, MIXPRO 14, 70 & 100
9	C23735c	Support de capteur de sécurité X-PRO 60 2024 PL 33975 INDICE A
10	90765	Butée ø 60 x 45 M10
11	C23757cst	Bride de serrage châssis X-PRO 60 2024 pl:33892 indice D + PLIAGE
12	C22109	Barrette montage trémie CP 60, 80 & 120
13	M20014	Doigt pivot malaxeur CP 60 & 80

Pos.	Référence	Désignation
14	13172	Adaptateur taraudé 3" Polypro - CP 60
15	13171	Bouchon femelle à cames 3" Polypro - CP 60
16	M10921	Pion blocage grille anti poussière X-PRO D60/80
17	12362	Catadioptré rond & blanc - CP 60
18	12361	Catadioptré rond & orange - CP 60
19	C23221cst	Renforcement sortie réservoir carburant X-PRO D200 PLAN 50809 INDICE A
20	20786	Silentbloc platine moteur X-PRO D60, D140

Machine à enduire X-PRO D80 V2 - Châssis (visserie)

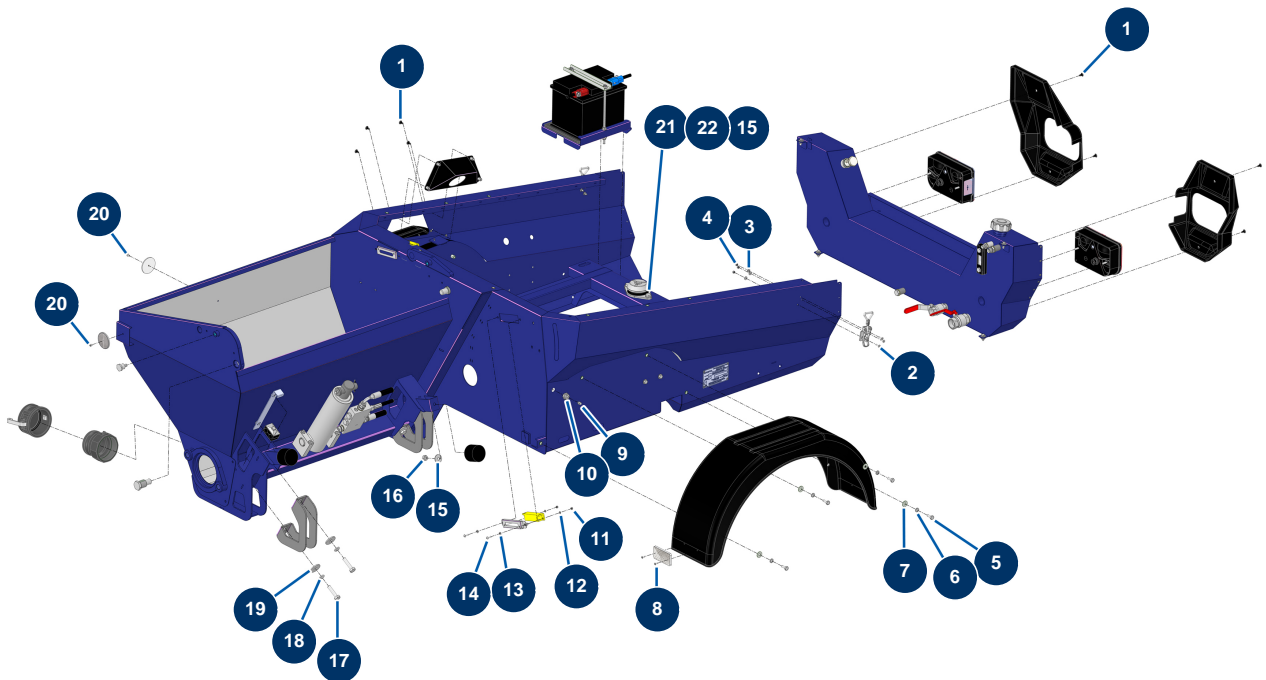

Détails des pièces

Pos.	Référence	Désignation
1	15497	Vis tête creuse embase 6 x 12 noir
2	90130	Vis tête fraisée 5 x 16
3	11737	Rondelle moyenne ø 5 inox
4	11880	Ecrou M 5 nylstop
5	30273	Vis THEF 8 x 20
6	80269	Rondelle grower ø 8
7	30292	Rondelle large ø 8 inox
8	14790	Rivet POP ø 4 x 14 alu
9	20044	Graisseur droit 1/8" M
10	20159	Raccord passe cloison M16/150 x 1/8" F
11	30266	Ecrou M 4 nylstop
12	30267	Rondelle étroite ø 4 inox
13	70085	Rondelle étroite ø 5

Pos.	Référence	Désignation
14	11735	Vis tête bombée M 5 x 16 inox
15	30293	Rondelle large ø 10 inox
16	90453	Ecrou M 10
17	12467	Vis THEF 12 x 50
18	12462	Rondelle grower ø 12
19	30294	Rondelle large ø 12 inox
20	12463	Rivet POP ø 5 x 16 alu
21	30257	Vis THEF 10 x 25
22	60013	Ecrou M 10 nylstop

Machine à enduire X-PRO D80 V2 - Coffret électrique

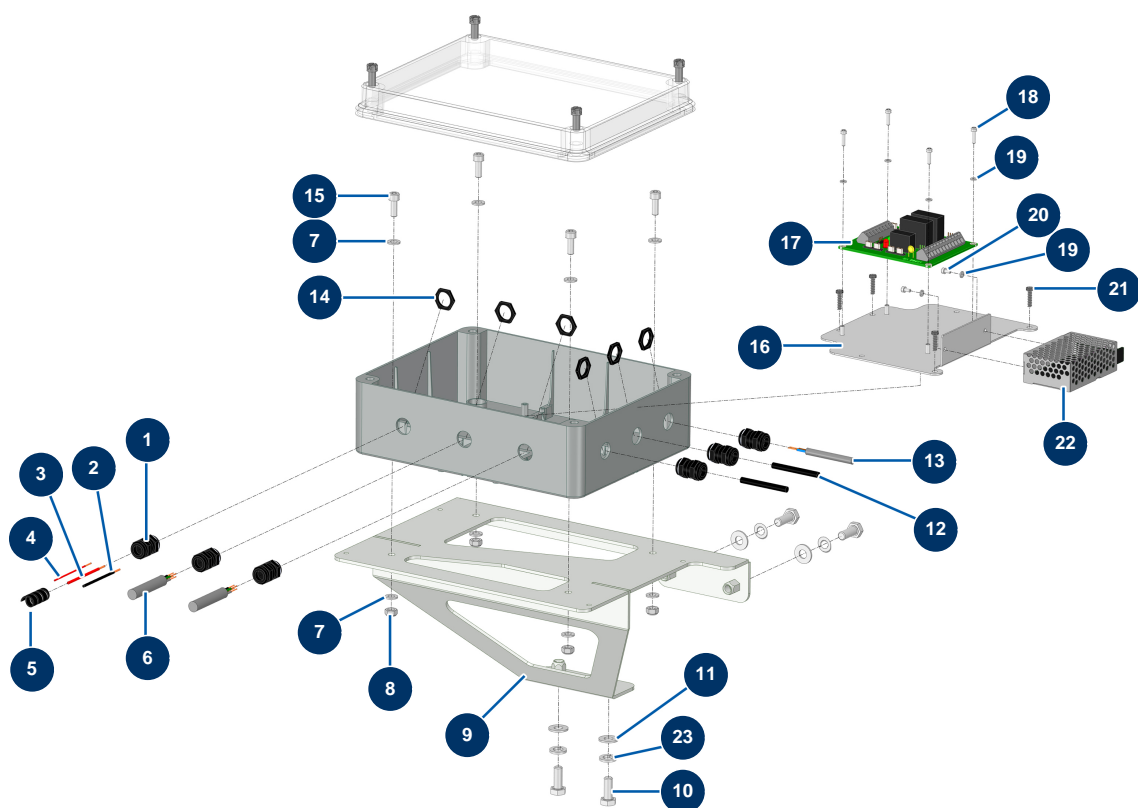

Détails des pièces

Pos.	Référence	Désignation
1	80445	Presse étoupe étanche M 16
2	30391	Fil de câblage ø 2.5 noir
3	60023	Fil de câblage ø 2.5 rouge
4	30020	Fil de câblage ø 1.5 rouge
5	80233	Gaine spirale ø 12 x 1 mètre (vendu par 25 m)
6	11964	Câble électrique gris H05VVF 4G1 au mètre
7	70087	Rondelle étroite ø 6 inox
8	14217	Ecrou M 6 nylstop inox
9	C23774	Platine coffret électrique X-PRO D60 2024
10	30273	Vis THEF 8 x 20
11	80260	Rondelle moyenne ø 8 inox
12	12120	Capteur sécurité grille JETMIX, MIXPRO 14, 70 & 100
13	11973	Câble électrique H05VVF 2x1 au mètre

Pos.	Référence	Désignation
14	11327	Ecrou presse étoupe M 16
15	90157	Vis tête cylindrique 6 x 16 - CP 60
16	C24049C	Plaque de fond coffret électrique X-PRO D60/80 PL: 44667 INDICE B
17	12988	Carte électronique sécurité - CP 60
18	12249	Vis tête cylindrique 3 x 12
19	12108	Rondelle étroite ø 3 inox
20	13329	Vis tête cylindrique 3 x 6
21	310022	Vis TCB pour plastique KB 4 x 16
22	15072	Transformateur 12VDC / 24VDC
23	80269	Rondelle grower ø 8

Machine à enduire X-PRO D80 V2 - Grille malaxeur

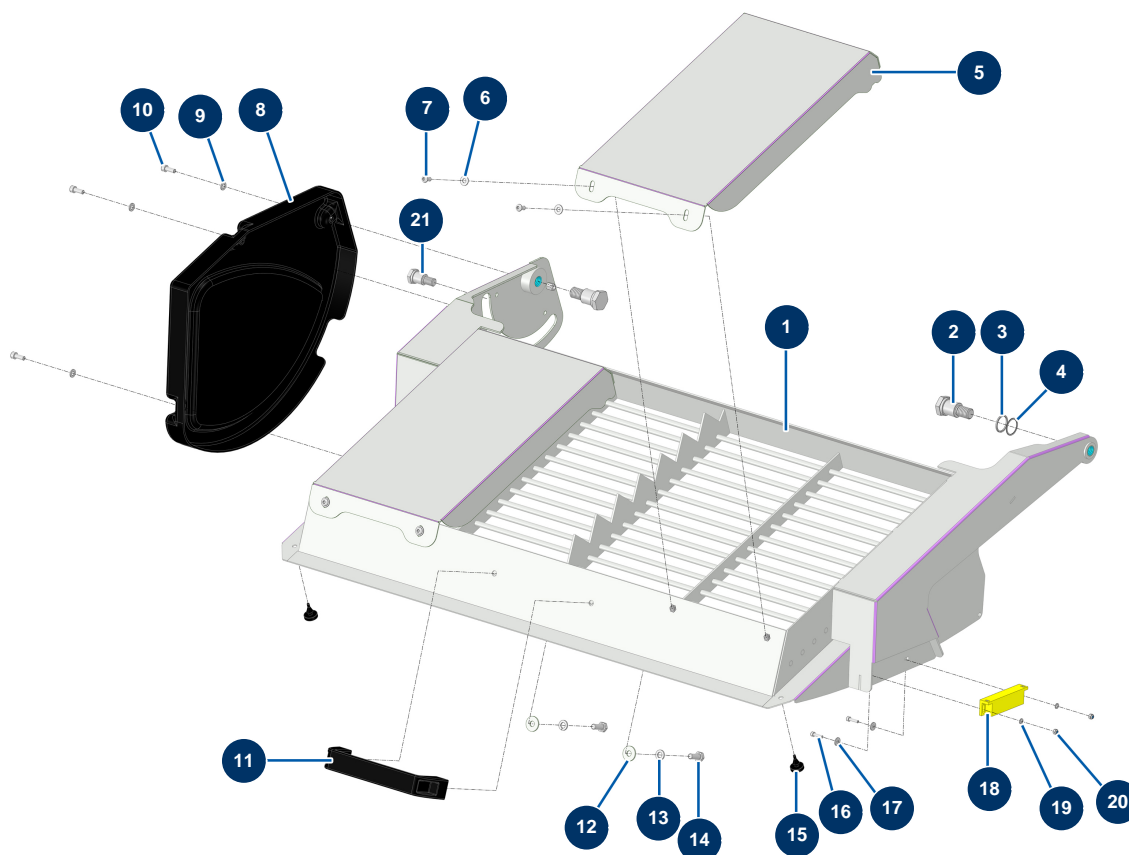

Détails des pièces

Pos.	Référence	Désignation
1	C23800	Grille malaxeur ajourée X-PRO tractable version 2024
2	M20013	Axe pivot grille anti poussière CP 60 & 80
3		3
4		4
5	C24064C	Cache poussières grille ajourée X-PRO D60 2024 PI 44638 INDICE D
6	80259	Rondelle moyenne ø 6 inox
7	13197	Vis tête bombée M 6 x 12 inox
8	14221	Carter protection plastique grille malaxeur CP 60 & 80
9	70087	Rondelle étroite ø 6 inox
10	90157	Vis tête cylindrique 6 x 16 - CP 60
11	1042523	Poignée grille CP 60
12	30292	Rondelle large ø 8 inox
13	80269	Rondelle grower ø 8

Pos.	Référence	Désignation
14	30273	Vis THEF 8 x 20
15	12385	Butée caoutchouc capot mobile - CP 60
16	90137	Vis tête cylindrique 4 x 16
17	90129	Rondelle large ø 4 inox
18	13468	Aimant codé capteur sécurité grille JETMIX, MIXPRO 14, 70 & 100
19	30267	Rondelle étroite ø 4 inox
20	30266	Ecrou M 4 nylstop
21	M10921	Pion blocage grille anti poussière X-PRO D60/80

Machine à enduire X-PRO D80 V2 - Grille trémie

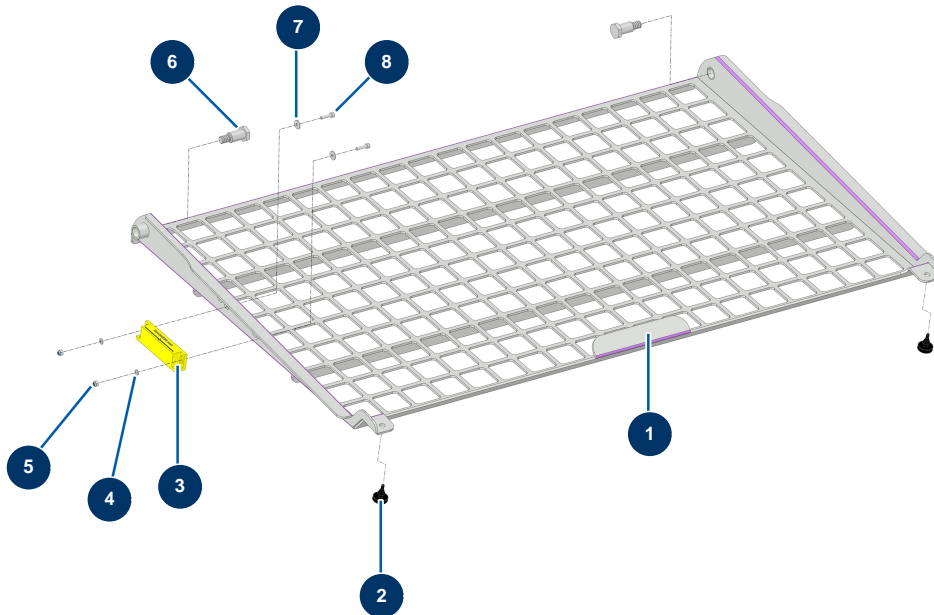

Détails des pièces

Pos.	Référence	Désignation
1	C22140	Grille trémie mortier CP 60 & 80
2	12385	Butée caoutchouc capot mobile - CP 60
3	13468	Aimant codé capteur sécurité grille JETMIX, MIXPRO 14, 70 & 100
4	30267	Rondelle étroite ø 4 inox
5	30266	Ecrou M 4 nylstop
6	M20016	Axe pivot grille trémie mortier CP 60 & 80
7	90129	Rondelle large ø 4 inox
8	90137	Vis tête cylindrique 4 x 16

Machine à enduire X-PRO D80 V2 - Kit élingage (Option)

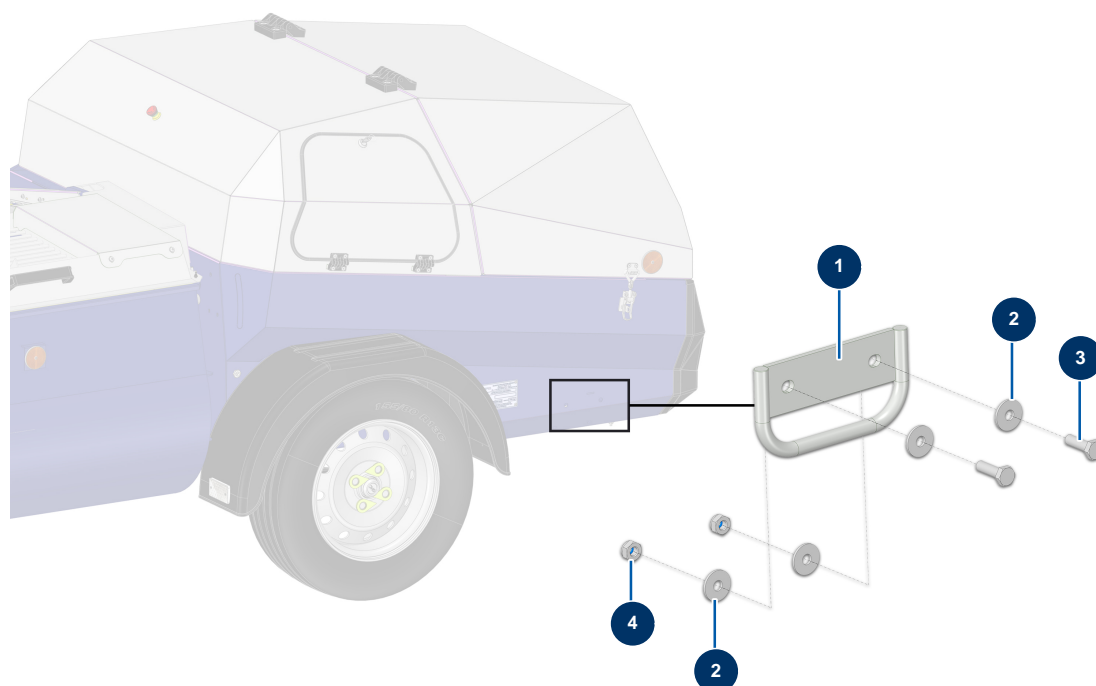

Détails des pièces

Pos.	Référence	Désignation
1	C20976	Support d'amarrage châssis CP 60 version 7.13
2	80263	Rondelle très large ø 8 inox
3	11544	Vis THEF 8 x 25
4	90127	Ecrou M 8 nylstop

Machine à enduire X-PRO D80 V2 - Lance de projection

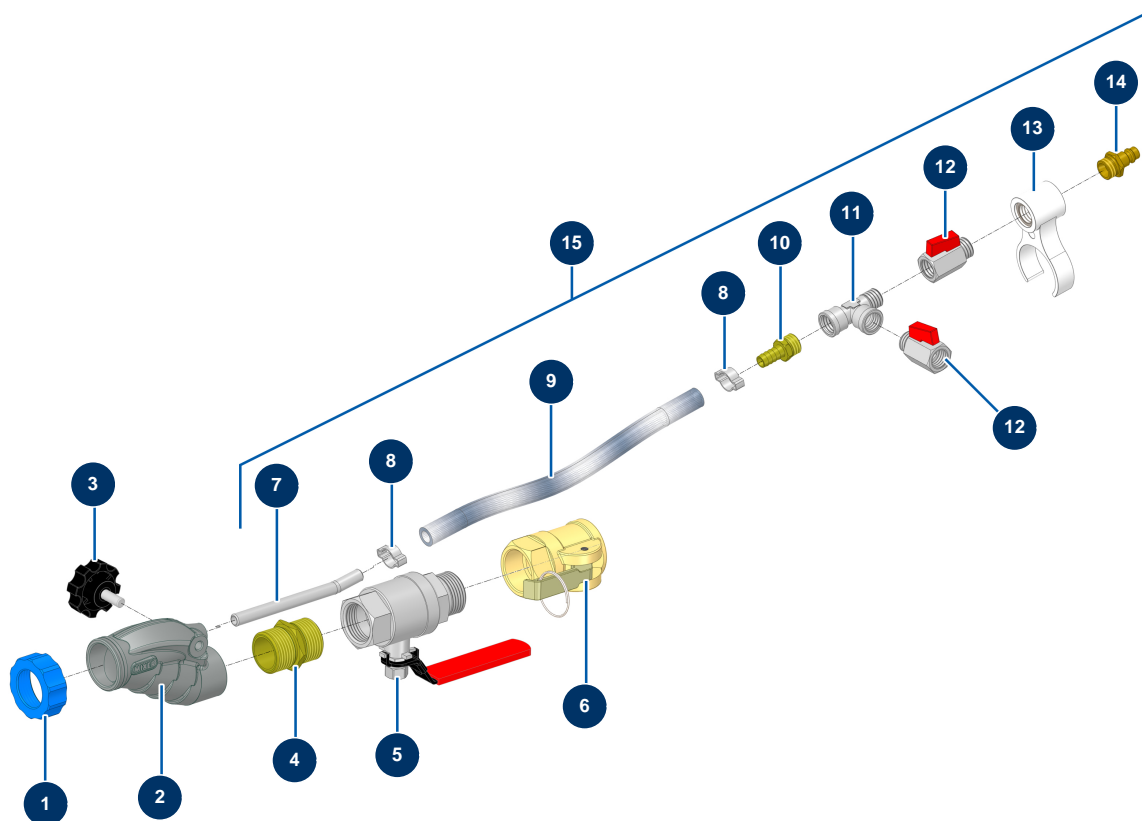

Détails des pièces

Pos.	Référence	Désignation
1	11817	Bague lance mortier bleue
2	12725	Corps usiné lance Alu taraudé 1"
3	11514	Volant plastique M8 x 20
4	12527	Mamelon BP 1" MâleD x 1" MâleD - CP 60
5	12592	Vanne démontable 1"M-F lance projection CP 60
6	12374	Coupleur simple came acier taraudé 1" lance projection CP 60
7	M10326	Injecteur air nu lance - CP 60
8	80429	Collier oreille 15 x 18
9	50003	Tuyau air cristal armé ø 10 x 16 au mètre
10	80325	Raccord fileté 3/8" cannelé ø 10
11	12530	Té BP M3/8" x F3/8" x F3/8"
12	30136	Vanne mini lux 3/8"
13	11506	Circlip de jonction lance façadier

Pos.	Référence	Désignation
14	70044	Raccord rapide mâle fileté 3/8"
15	15527	Kit régulation air lance projection façadier

Machine à enduire X-PRO D80 V2 - Lance nettoyeur Haute Pression

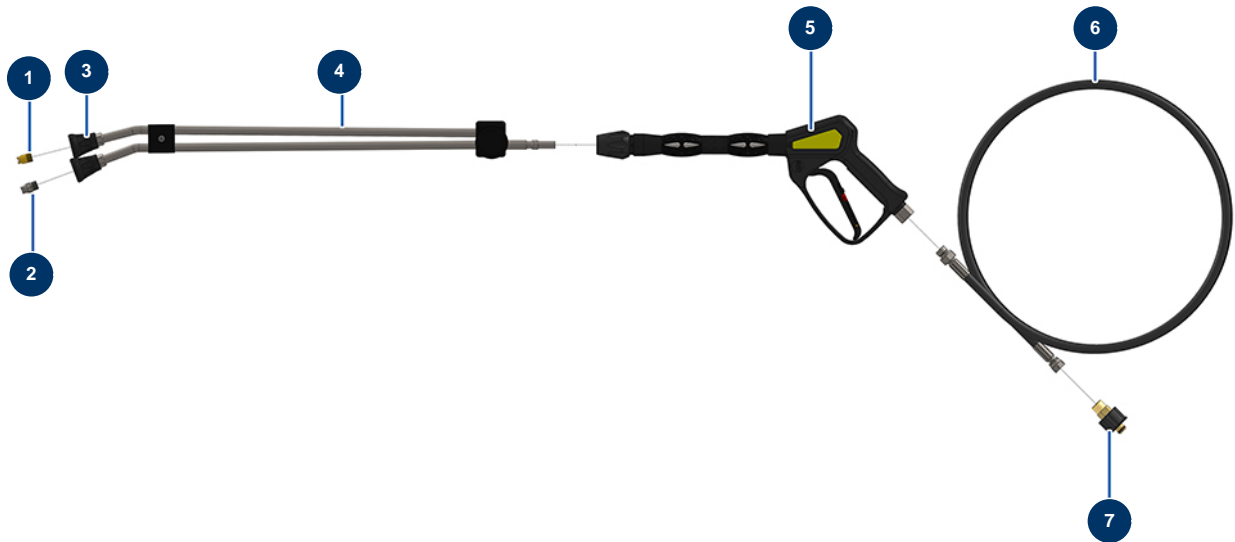

Détails des pièces

Pos.	Référence	Désignation
1	90307	Buse basse pression 50°-40
2	90305	Buse haute pression 15°-45
3	12415	Porte buse tube lance double coudé 600 mm coupleur KW
4	12166	Tube lance double coudé 600 mm coupleur KW
5	12165	Pistolet nettoyeur avec tube protégé 310 bars coupleur KW
6	12071	Tuyau nettoyeur ø 8-315 bar 10 mètres
7	90328	Attache rapide femelle M22-150 F x 3/8" M

Machine à enduire X-PRO D80 V2 - Malaxeur

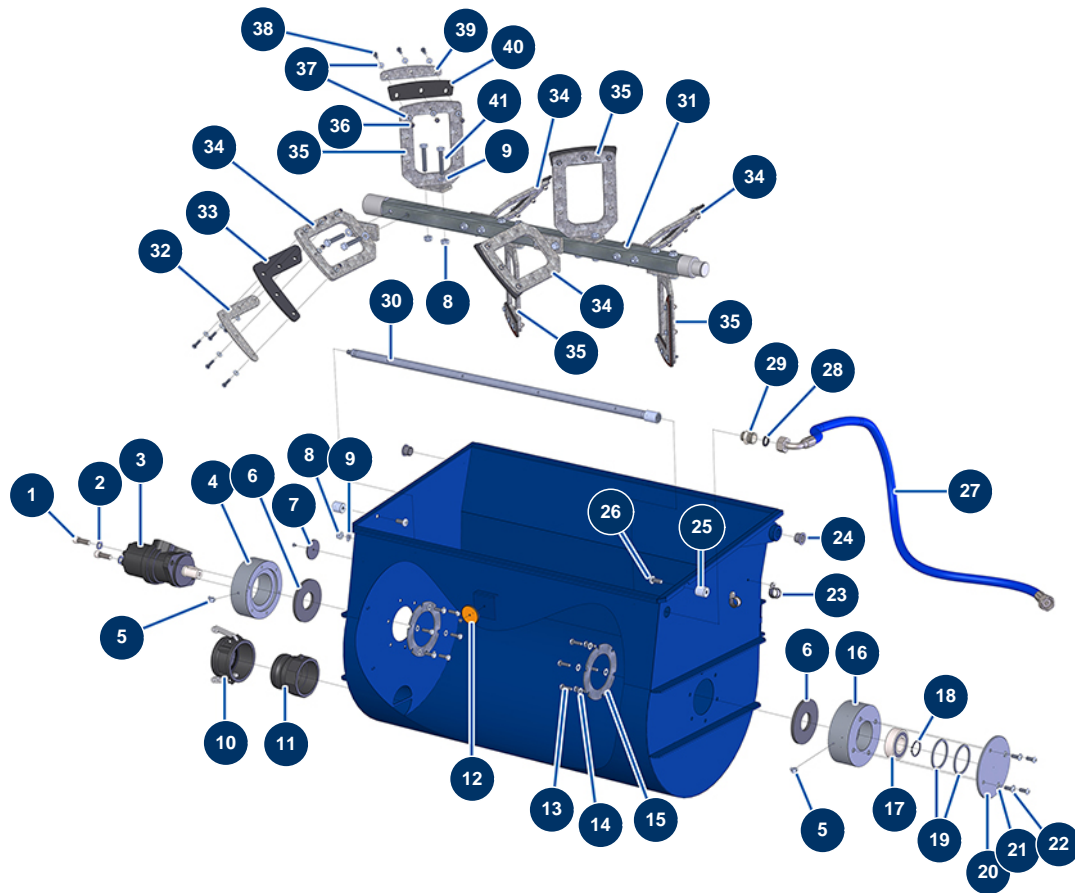

Détails des pièces

Pos.	Référence	Désignation
1	12461	Vis tête cylindrique 12 x 35
2	12462	Rondelle grower ø 12
3	12403	Moteur hydraulique BMR 250 malaxeur - X-RPO D60/80/85 &E70
4	M10244	Palier moteur malaxeur- CP 60
5	12397	Graisseur 45° x M6 - CP 60
6	12511	Joint fond de cuve - CP 60
7	12362	Catadioptre rond & blanc - CP 60
8	60013	Ecrou M 10 nylstop
9	30280	Rondelle étroite ø 10 inox
10	13171	Bouchon femelle à cames 3" Polypro - CP 60
11	13172	Adaptateur taraudé 3" Polypro - CP 60
12	12361	Catadioptre rond & orange - CP 60
13	11544	Vis THEF 8 x 25

Pos.	Référence	Désignation
14	30256	Rondelle étroite ø 8 inox
15	C20389	Rondelle de renfort CP60 V17
16	M10243	Palier roulement malaxeur- CP 60
17	12479	Roulement à rotules sur billes ø 35 x 72 x 23 - CP 60
18	12481	Circlip extérieur ø 35 - CP 60
19	M10293	Bague de calage roulement trémie malaxeur - CP 60
20	C20510	Capot palier roulement CP60 V17
21	80269	Rondelle grower ø 8
22	12111	Vis tête cylindrique bombée 8 x 20 inox
23	13179	Collier Passe-fils ø 20 - CP 60
24	12418	Palier à collerette 20/23 x 16 - CP 60
25	M20005	Pion glissière cuve malaxeur CP 60, 70 & 80
26	14169	Vis tête cylindrique bombée 10 x 25 inox
27	13625	Flexible 221 Alimentation eau trémie malaxeur - CP 60 à partir du 11/2015
28	11618	Joint plat fibre rouge 3/4"
29	11891	Mamelon BP 1/2" MâleD x 3/4" MâleD
30	C20605	Rampe distributeur eau malaxeur CP60 V17
31	C20568	Arbre malaxeur de cuve CP 60-70-80 V17
32	C22153	Platine de serrage bavette extrémité pale CP 60 2017
33	14127	Bavette pale extrémité malaxeur CP 60 & 80
34	C20422	Pale droite malaxage CP60 V17
35	C20421	Pale gauche malaxage CP60 V17
36	14217	Ecrou M 6 nylstop inox
37	80259	Rondelle moyenne ø 6 inox
38	14218	Vis THEF 6 x 25 inox
39	C22152	Platine de serrage bavette pale CP 60 2017
40	14128	Bavette pale malaxeur CP 60 & 80
41	30261	Vis THEF 10 x 60

Machine à enduire X-PRO D80 V2 - Motorisation

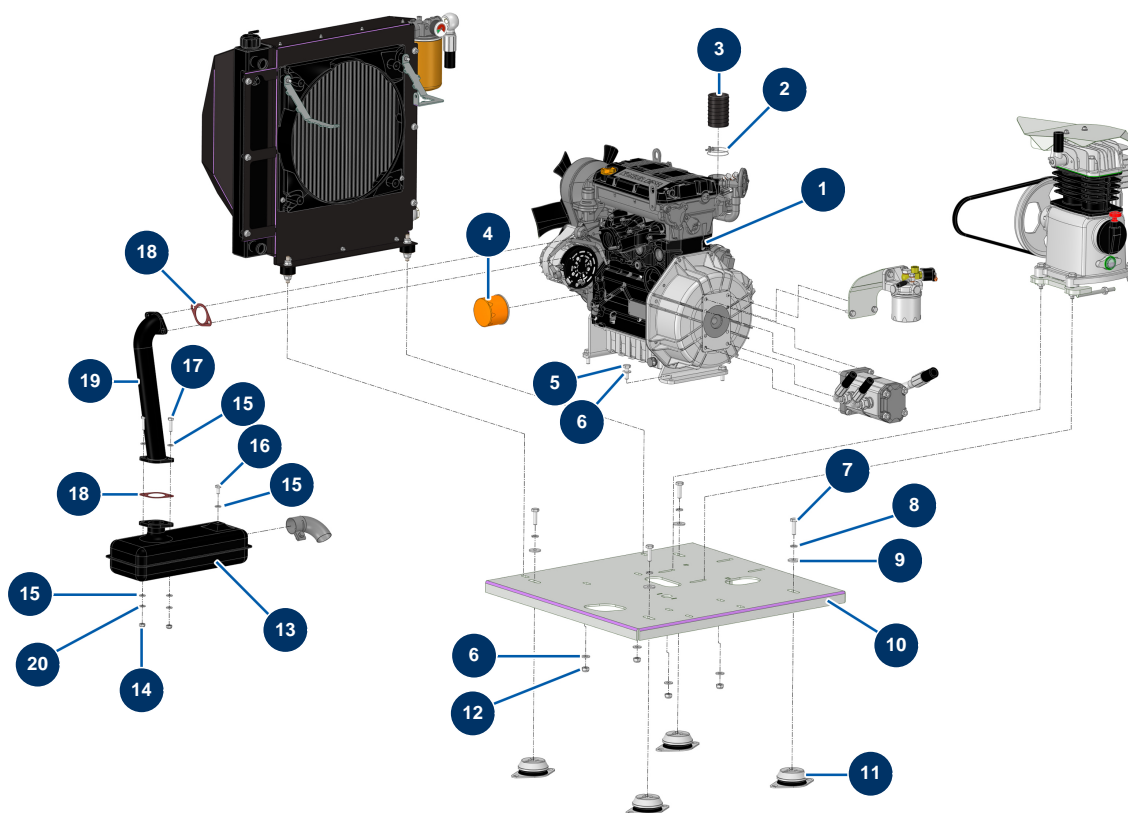

Détails des pièces

Pos.	Référence	Désignation
1	13971	Moteur thermique diesel KOHLER KDW 1404 engrenage
2	12723	Collier 2 fils ø 50 x 55 - CP 60
3	12538	Gaine PVC GAZ ø 50 au mètre - CP 60
4	80334	Filtre huile moteur FOCS LDW1003, KDW1003
5	30258	Vis THEF 10 x 30
6	80261	Rondelle moyenne ø 10 inox
7	20766	Vis THEF 12 x 35
8	12462	Rondelle grower ø 12
9	30294	Rondelle large ø 12 inox
10	C23843C	Platine support moteur X-PRO D60 2024 Plan 44287 INDICE I
11	20786	Silentbloc platine moteur X-PRO D60, D140
12	60013	Ecrou M 10 nylstop
13	30539	Echappement moteur diesel KDW 1003 & 1404- CP 60

Pos.	Référence	Désignation
14	90440	Ecrou M 8 zingué
15	30256	Rondelle étroite ø 8 inox
16	30295	Vis THEF 8 x 16
17	30205	Vis THEF 8 x 30
18	30793	Joint pot échappement moteur LOMBARDINI - CP 60
19	C23848C	Tube échappement moteur KDW 1003 X-PRO D60 2024 Plan 44290 INDICE F
20	80269	Rondelle grower ø 8

Machine à enduire X-PRO D80 V2 - Nettoyeur Haute Pression-Compteur d'eau

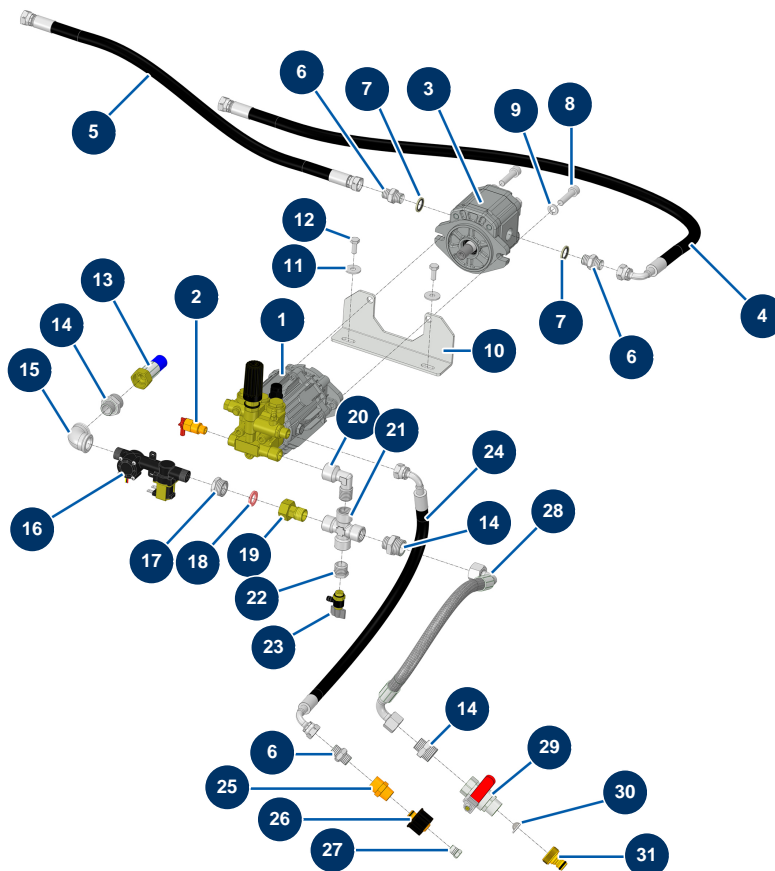

Détails des pièces

Pos.	Référence	Désignation
1	90352	Pompe 11 litres 140 bar - CP 60
2	13101	Soupape thermostatique 1/4"
3	12406	Moteur hydraulique unidirectionnel 6 cc nettoyeur - CP 60
4	15271	Flexible 256 Alimentation moteur pompe NHP X-PRO Version 2024
5	15272	Flexible 257 Retour moteur pompe NHP X-PRO Version 2024
6	90698	Mamelon HP 3/8" MâleD x 3/8" MâleD
7	91031	Joint acier pour vis creuse à lèvres 3/8"
8	12522	Vis tête cylindrique 10 x 40
9	80270	Rondelle grower ø 10
10	C23208CST	Support nettoyeur X-SCREED PLAN 50496 INDICE D
11	30292	Rondelle large ø 8 inox
12	30273	Vis THEF 8 x 20
13	15273	Flexible 258 Alimentation eau malaxeur X-PRO Version 2024

Pos.	Référence	Désignation
14	11891	Mamelon BP 1/2" MâleD x 3/4" MâleD
15	MI3G00509002	Coude galva 90° 1/2" FemelleC x 1/2" FemelleC
16	15328	Electrovanne débitmètre 12VDC G1/2
17	14980	Réduction BP 3/4" MâleD x 1/2" FemelleD
18	11618	Joint plat fibre rouge 3/4"
19	15015	Demi raccord union 3/4" F x 1/2" M
20	90483	Coude BP 90° 1/2" MâleC x 1/2" FemelleD
21	12064	X BP 4 x 1/2" Femelle
22	30119	Réduction BP 1/2" MâleC x 1/4" FemelleD
23	15089	Vanne purge 1/4 régulateur pression MIXPRO 28/30/50
24	15274	Flexible 259 sortie HP pompe vers attache rapide X-PRO Version 2024
25	90336	Attache rapide mâle L M22-150 M x 3/8" F
26	90326	Attache rapide C femelle M22-150 x 1/4" F
27	90842	Bouchon HP 1/4" MâleC
28	15270	Flexible 255 Alimentation eau NHP X-PRO Version 2024
29	90012	Vanne poignée rouge M3/4" x F3/4"
30	80128	Filtre attache rapide laiton 3/4"
31	80124	Attache rapide taraudé 3/4"

Machine à enduire X-PRO D80 V2 - Platine sortie d'air

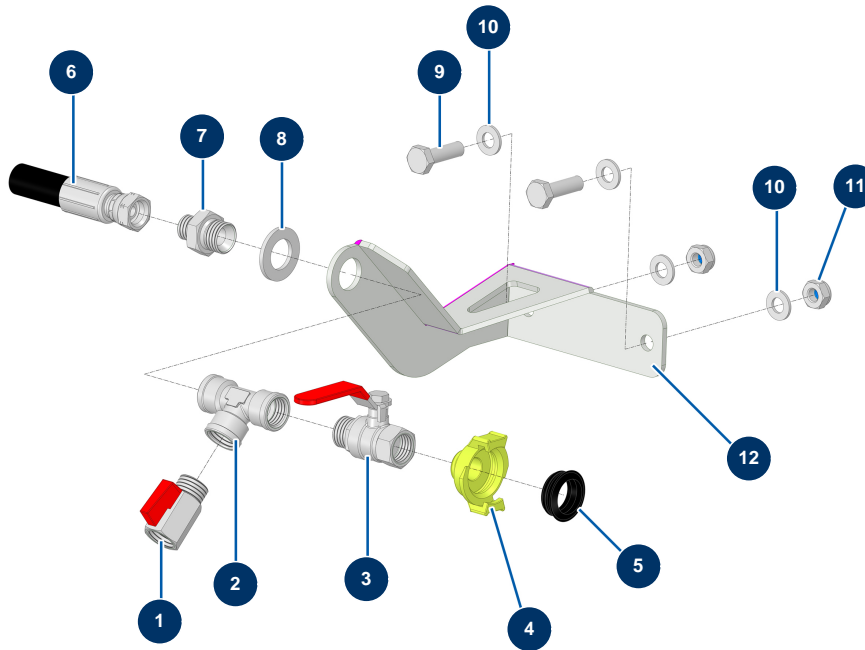

Détails des pièces

Pos.	Référence	Désignation
1	30137	Vanne mini lux 1/2"
2	12105	Té BP F1/2" x F1/2" x F1/2"
3	90023	Vanne poignée rouge M1/2" x F1/2"
4	MI3A00100302	Raccord Geka fileté 1/2"
5	MI3A00100502	Joint raccord Géka bombé
6	15389	Flexible 264 ligne d'air X-PRO Version 2024
7	90872	Mamelon HP 1/2" MâleD x 3/8" MâleD
8	10141	Rondelle étroite ø 20 inox
9	12934	Vis THEF 10 x 35
10	30280	Rondelle étroite ø 10 inox
11	60013	Ecrou M 10 nylstop
12	C22309CST	Platine sortie d'air châssis CP60 2017 plan 44488 INDICE C PLIAGE + SOUDURE

Machine à enduire X-PRO D80 V2 - Pompe

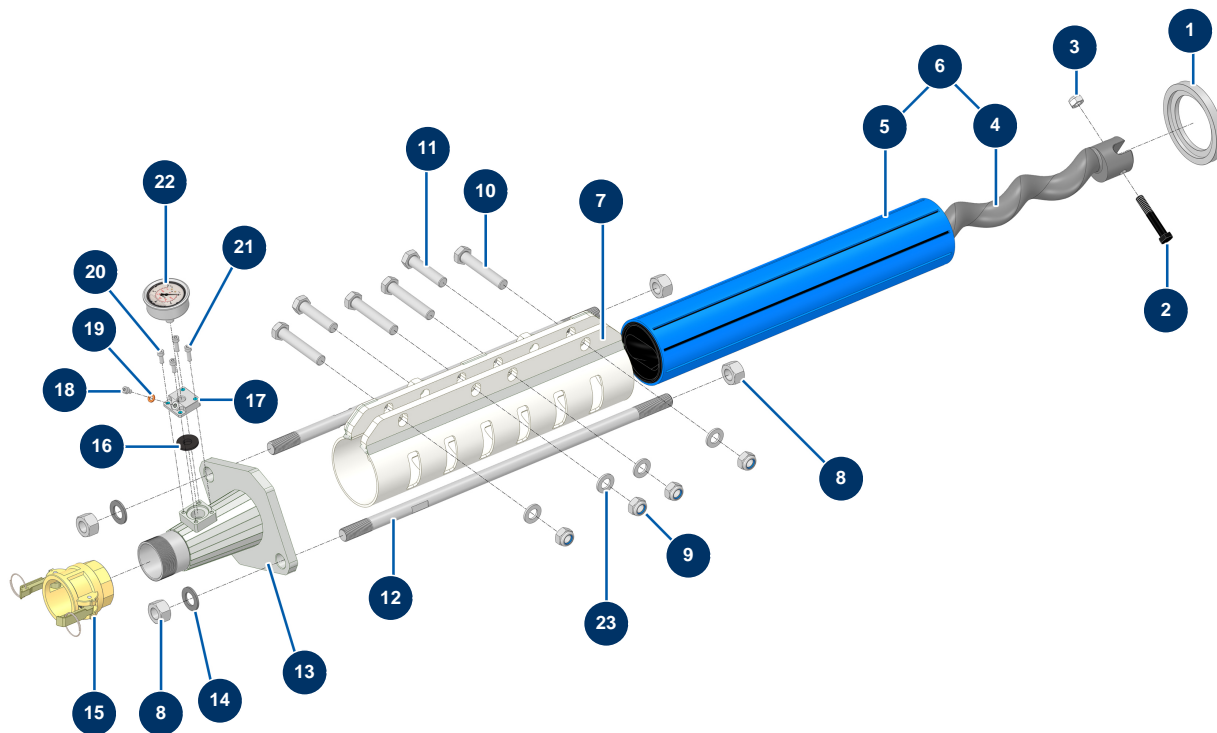

Détails des pièces

Pos.	Référence	Désignation
1	M10361	Bague centrage stator - CP 60
2	12520	Vis THPF 12 x 70 noir 10.9
3	10051	Ecrou M 12 nylstop
4	MI7009008800	Rotor pompe EUROPRO MAP 11 JUMBO
5	MI3F00503800	Stator pompe EUROPRO MAP 11 JUMBO SX 8 fentes
6	30905	Kit rotor/stator pompe EUROPRO MAP 11 JUMBO
7	C20766	Serre jaquette MAP10 - CP 60 V17
8	12473	Ecrou M 20
9	90491	Ecrou M 16 nylstop
10	12472	Vis THEF 16 x 90
11	12872	Vis THEF 16 x 70
12	M10281	Tirant fixation 600 mm EUROPRO CP 60
13	C20500	Nez de pompe CP 60 2"

Pos.	Référence	Désignation
14	10141	Rondelle étroite ø 20 inox
15	12364	Coupleur à cames acier 2" taraudé 2" - CP 60
16	MI4920006000	Membrane
17	M10079	Couvercle de cage MIXPRO 14
18	12625	Vis tête cylindrique 6 x 8
19	12765	Joint cuivre nez pompe JETPRO 80
20	90157	Vis tête cylindrique 6 x 16 - CP 60
21	90996	Vis tête cylindrique 6 x 20 inox
22	80070	Manomètre axial 1/4" conique huile 50 mm 0 à 60 bar
23	30288	Rondelle étroite ø 16 inox

Machine à enduire X-PRO D80 V2 - Pompe hydraulique

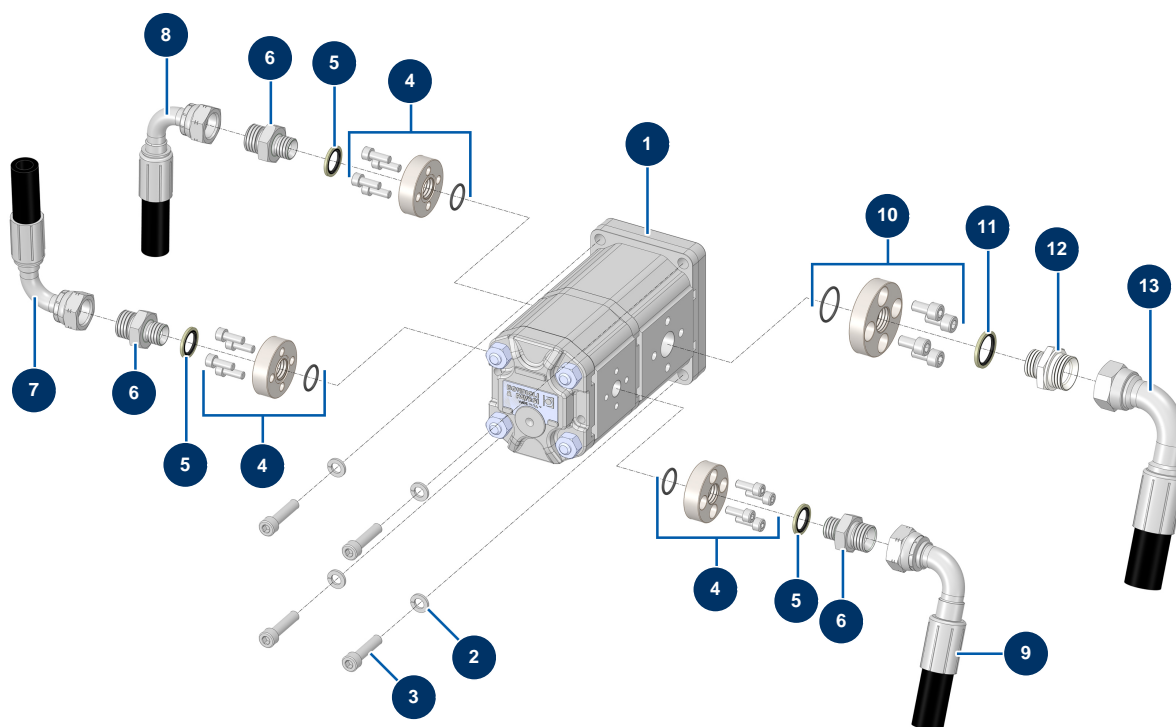

Détails des pièces

Pos.	Référence	Désignation
1	14125	Pompe hydraulique double 20 + 8 cc.
2	80269	Rondelle grower ø 8
3	90150	Vis tête cylindrique 8 x 35
4	14517	Bride 4 trous taraudée 3/8" BSP entraxe 30 + vis M6
5	91031	Joint acier pour vis creuse à lèvres 3/8"
6	90872	Mamelon HP 1/2" MâleD x 3/8" MâleD
7	15394	Flexible 269 alimentation circuit malaxeur X-PRO Version 2024
8	15263	Flexible 251 Alimentation circuit trémie X-PRO Version 2024
9	15507	Flexible 270 Sortie bache pompe 8cc X-PRO version 2024
10	14518	Bride 4 trous taraudée 1/2" BSP entraxe 40 + vis M8
11	91032	Joint acier pour vis creuse à lèvres 1/2"
12	12733	Mamelon HP 1/2" MâleD x 3/4" MâleD
13	15391	Flexible 266 sortie bache pompe double X-PRO Version 2024

Machine à enduire X-PRO D80 V2 - Pupitre de commande

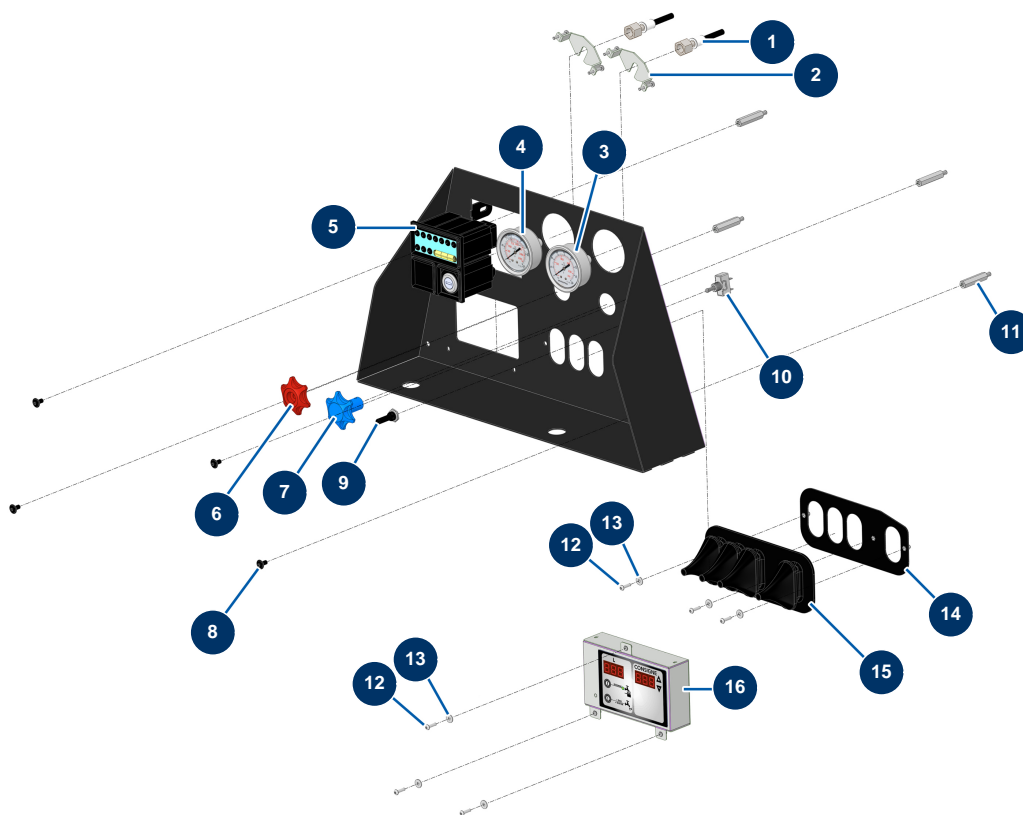

Détails des pièces

Pos.	Référence	Désignation
1	13027	Tuyau manomètre 400 mm 1/4"F (mano) x 1 banjo ø 14 mm - CP 60
2	80195	Etrier fixation pour mano, ø 63
3	12342	Manomètre axial 1/4" cylindrique 63 mm 0 à 160 bar - CP 60
4	13207	Manomètre axial 1/4" cylindrique 63 mm 0 à 250 bar - CP 60
5	30882	Tableau commande moteur diesel - CP 60
6	M10794	Poignée limiteur débit compensé 30L/min
7	M10941	Poignée réglage X-PRO D60/80
8	15497	Vis tête creuse embase 6 x 12 noir
9	90748	Capuchon étanche interrupteur de compresseur
10	90747	Interrupteur unipolaire ON/OFF
11	15511	Entretoise Mâle/Femelle M6 x 45
12	11721	Vis tête cylindrique bombée 4 x 16 inox
13	90129	Rondelle large ø 4 inox

Pos.	Référence	Désignation
14	C23762C	Flasque d'appui soufflet X-PRO D60 2024 Plan 33960 INDICE A
15	13114	Soufflet protection 4 manettes distributeur - CP 60
16	15326	Option compteur dosage eau X-PRO D60 version 2024

Machine à enduire X-PRO D80 V2 - Radiateur

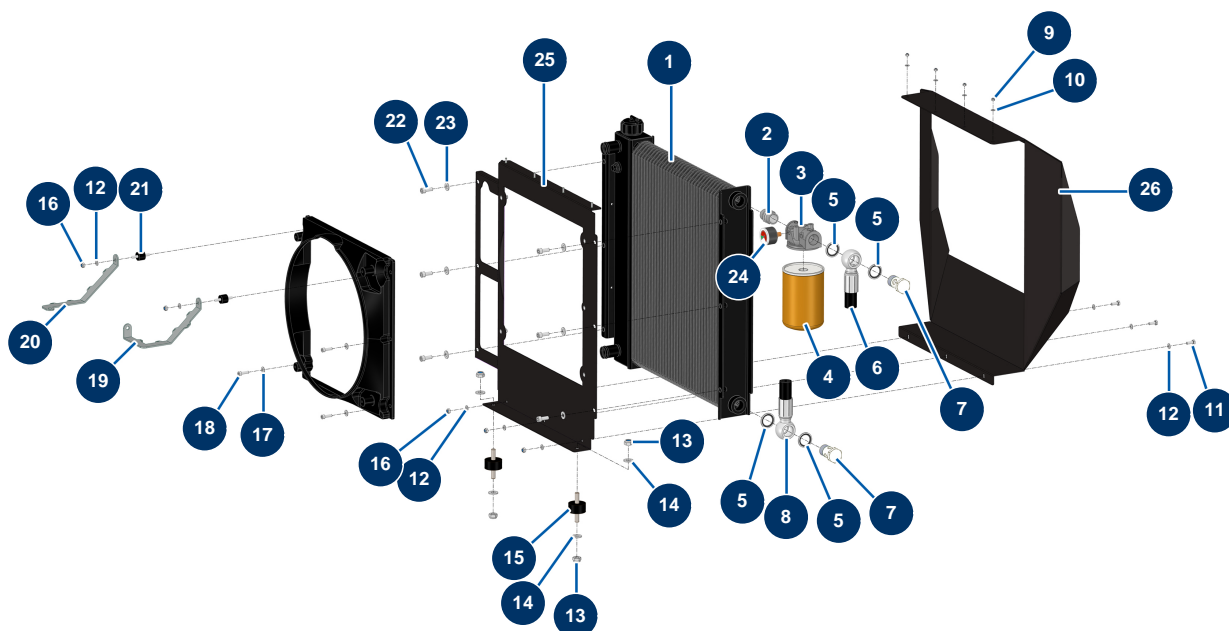

Détails des pièces

Pos.	Référence	Désignation
1	14680	Radiateur moteur/huile hydraulique 2021 - CP 60
2	90234	Mamelon BP 3/4" MâleC x 3/4" MâleC
3	15305	Corps filtre retour G3/4" avec by-pass machine X-PRO D60/80 version 2024
4	15307	Cartouche T50 25µ filtre retour machine X-PRO D60 version 2024
5	12573	Joint acier pour vis creuse à lèvres 3/4"
6	15269	Flexible 254 Radiateur huile / Réservoir hydraulique X-PRO Version 2024
7	14733	Vis tête percée 3/4 BP
8	15264	Flexible 252 Distributeur / Radiateur X-PRO Version 2024
9	30266	Ecrou M 4 nylstop
10	11736	Rondelle moyenne ø 4 inox
11	12069	Vis THEF 6 x 16
12	70087	Rondelle étroite ø 6 inox
13	60013	Ecrou M 10 nylstop

Pos.	Référence	Désignation
14	80261	Rondelle moyenne ø 10 inox
15	30150	Silentbloc ø 40 x 20 M10
16	14217	Ecrou M 6 nylstop inox
17	80259	Rondelle moyenne ø 6 inox
18	90996	Vis tête cylindrique 6 x 20 inox
19	C23057	Patte de renfort droite volute radiateur SHELL CP60 2021
20	C23059	Patte de renfort gauche volute radiateur SHELL CP60 2021
21	30147	Silentbloc ø 20 x 15 M6 pour Compact-pro 30
22	80470	Vis tête cylindrique 8 x 20
23	80260	Rondelle moyenne ø 8 inox
24	15306	Indicateur colmatage filtre retour machine X-PRO D60/80 version 2024
25	C23846C	Volute radiateur X-PRO D60 2024 Plan 34398 INDICE H
26	C23837	Goulotte radiateur X-PRO D60 2024

Pos.	Référence	Désignation
14	14708	Raccord instantané à vis coudé M1/8 ø 8
15	15570	15

Machine à enduire X-PRO D80 V2 - Réservoir hydraulique

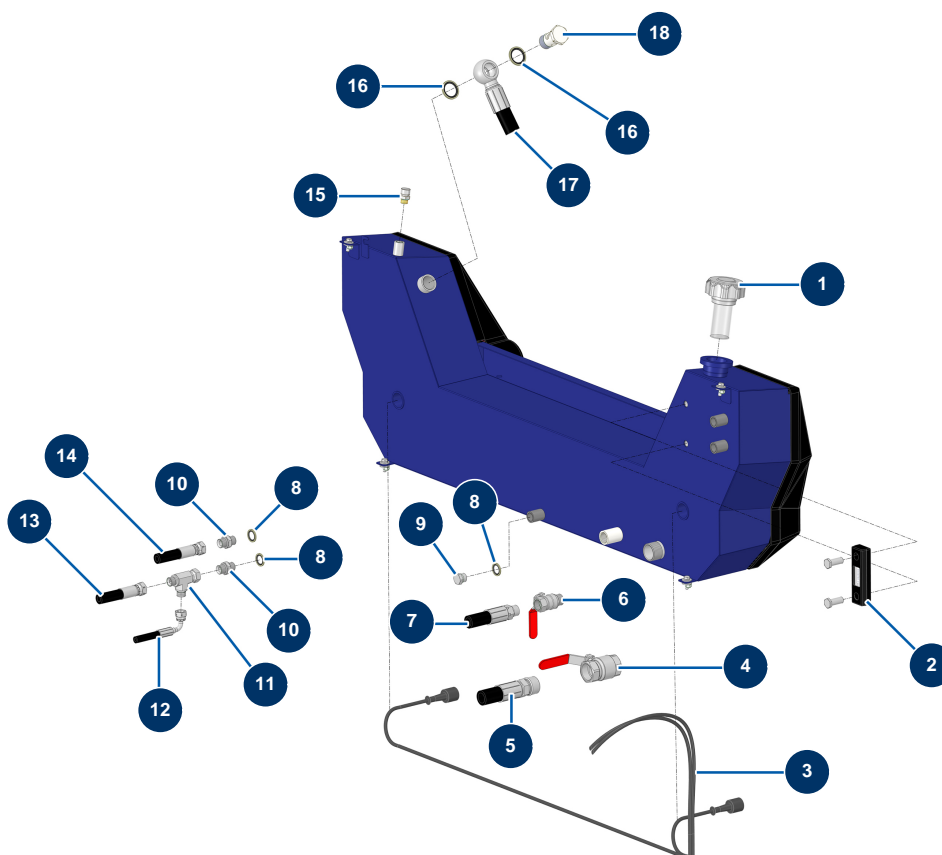

Détails des pièces

Pos.	Référence	Désignation
1	15321	Bouchon remplissage réservoir huile hydraulique machine X-PRO version 2024
2	12326	Niveau visuel réservoir hydraulique - CP 60
3	12801	Faisceau éclairage complet 3,5 m - CP 60
4	70031	Vanne purge EUROPRO 4-6-8-14 P, MPE, AG, 7000z, 9000z
5	15391	Flexible 266 sortie bache pompe double X-PRO Version 2024
6	90023	Vanne poignée rouge M1/2" x F1/2"
7	15529	Flexible 272 Sortie bache pompe 8cc X-PRO D85
8	91031	Joint acier pour vis creuse à lèvres 3/8"
9	90238	Bouchon BP 3/8" mâle
10	90698	Mamelon HP 3/8" MâleD x 3/8" MâleD
11	20104	Té HP 3/8" MâleD x 3/8" MâleD x 3/8" Femelle tournant
12	15530	Flexible 273 Retour régulateur réservoir hydraulique X-PRO D85
13	15393	Flexible 268 retour distributeur bache X-PRO Version 2024

Pos.	Référence	Désignation
14	15390	Flexible 265 retour vérin X-PRO Version 2024
15	12504	Reniflard réservoir carburant
16	12573	Joint acier pour vis creuse à lèvre 3/4"
17	15269	Flexible 254 Radiateur huile / Réservoir hydraulique X-PRO Version 2024
18	14733	Vis tête percée 3/4 BP

Machine à enduire X-PRO D80 V2 - Support bloc de commande hydraulique

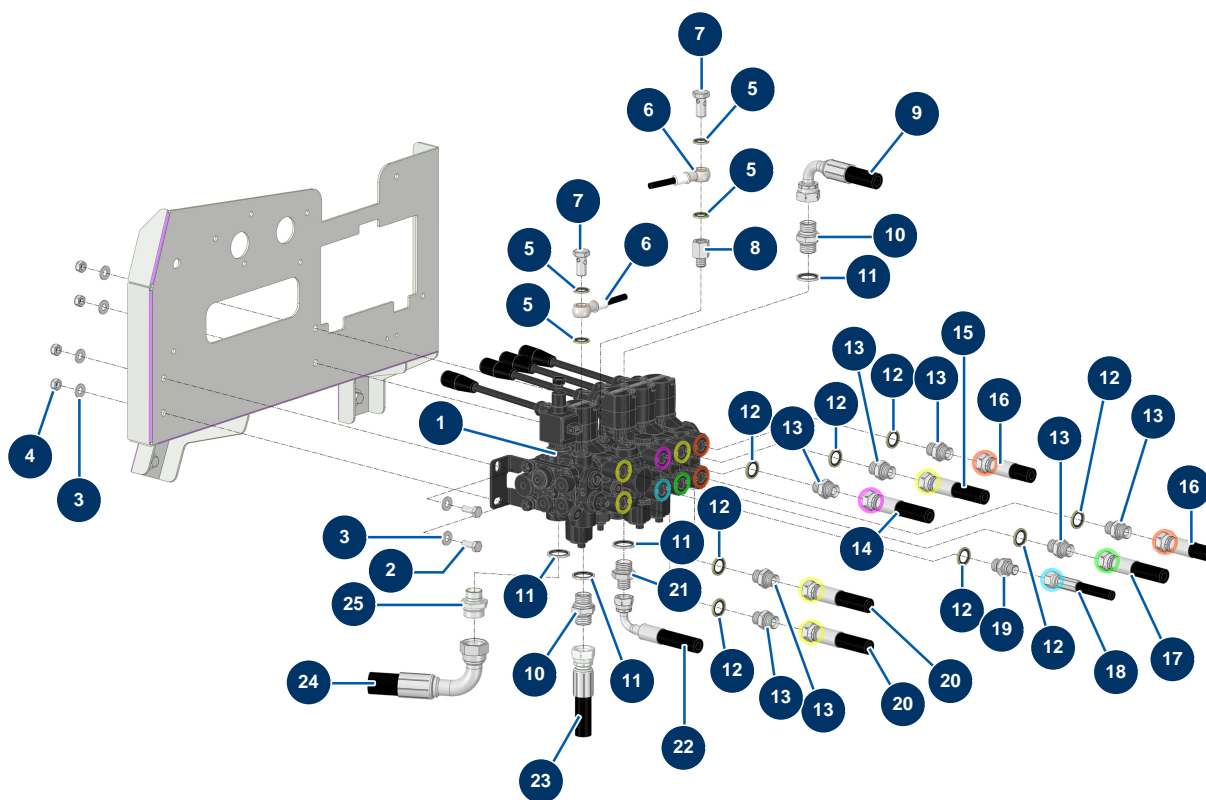

Détails des pièces

Pos.	Référence	Désignation
1	12332	Distributeur 5 postes avec LP et By-pass trémie intégré - CP 60
2	30273	Vis THEF 8 x 20
3	80260	Rondelle moyenne ø 8 inox
4	13980	Ecrou M 8 nylstop inox
5	91016	Joint acier pour vis creuse à lèvres 1/4"
6	13027	Tuyau manomètre 400 mm 1/4"F (mano) x 1 banjo ø 14 mm - CP 60
7	90863	Vis tête percée 1/4
8	12667	Mamelon HP 1/4" MâleC x 1/4" FemelleD
9	15394	Flexible 269 alimentation circuit malaxeur X-PRO Version 2024
10	90627	Mamelon HP 1/2" MâleD x 1/2" MâleD
11	91032	Joint acier pour vis creuse à lèvres 1/2"
12	91031	Joint acier pour vis creuse à lèvres 3/8"
13	90698	Mamelon HP 3/8" MâleD x 3/8" MâleD

Pos.	Référence	Désignation
14	15392	Flexible 267 alimentation vérin X-PRO Version 2024
15	15272	Flexible 257 Retour moteur pompe NHP X-PRO Version 2024
16	15385	Flexible 260 commande malaxeur X-PRO Version 2024
17	15271	Flexible 256 Alimentation moteur pompe NHP X-PRO Version 2024
18	15386	Flexible 261 pilotage clapet X-PRO Version 2024
19	90704	Mamelon HP 1/4" MâleD x 3/8" MâleD
20	15272	Flexible 257 Retour moteur pompe NHP X-PRO Version 2024
21	90872	Mamelon HP 1/2" MâleD x 3/8" MâleD
22	15393	Flexible 268 retour distributeur bache X-PRO Version 2024
23	15263	Flexible 251 Alimentation circuit trémie X-PRO Version 2024
24	15264	Flexible 252 Distributeur / Radiateur X-PRO Version 2024
25	12733	Mamelon HP 1/2" MâleD x 3/4" MâleD

Machine à enduire X-PRO D80 V2 - Support filtre à gasoil

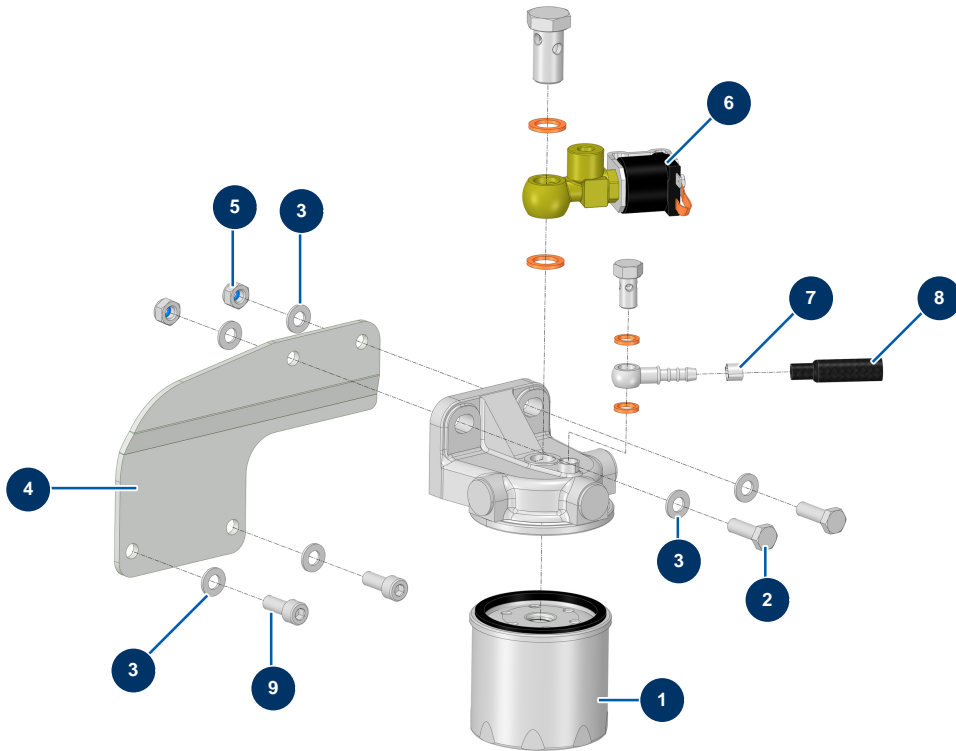

Détails des pièces

Pos.	Référence	Désignation
1	80333	Filtre gasoil moteur 27 cv LOMBARDINI
2	11544	Vis THEF 8 x 25
3	30256	Rondelle étroite ø 8 inox
4	C23980CST	Plaque support de filtre à gasoil X-PRO D60 2024 Plan 44464 INDICE B + PLIAGE
5	13980	Ecrou M 8 nylstop inox
6	30769	Electrovanne filtre gasoil 27 cv LOMBARDINI - CP 60
7	60031	Collier oreille 11 x 13
8	12391	Durite alimentation gasoil ø 7,5 mm (vendu au mètre)
9	80470	Vis tête cylindrique 8 x 20

Machine à enduire X-PRO D80 V2 - Système d'aspiration de poussière (option)

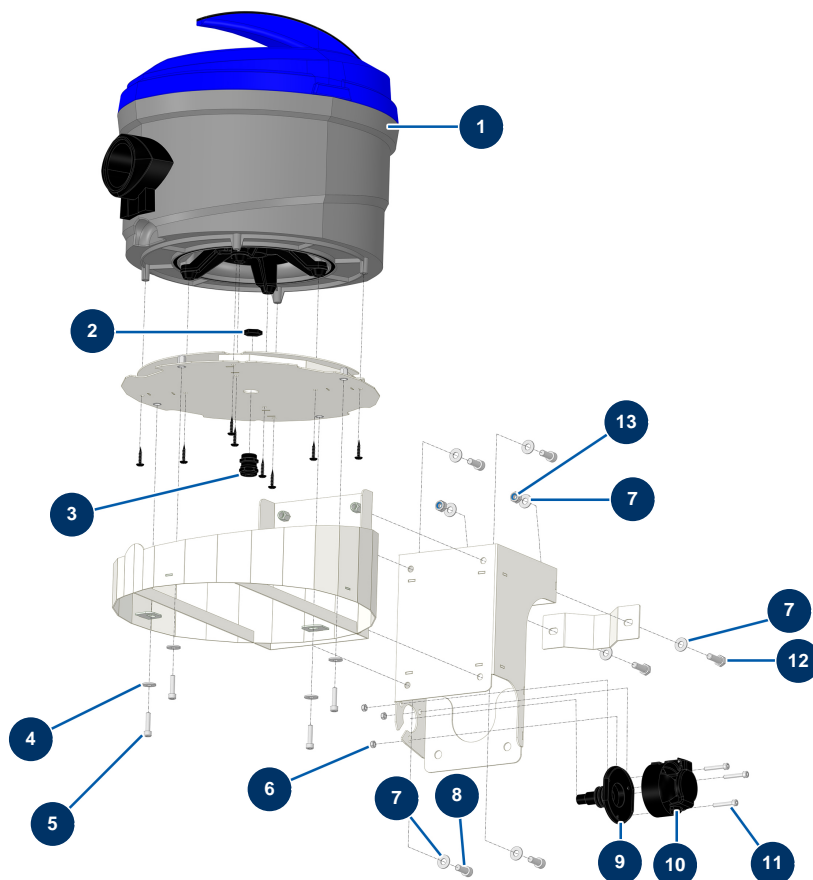

Détails des pièces

Pos.	Référence	Désignation
1	15580	Aspirateur 36V option aspiration anti poussière machine tractée X-PRO
2	11197	Ecrou presse étoupe M 20
3	80448	Presse étoupe étanche M 20
4	30291	Rondelle large ø 6
5	80614	Vis tête cylindrique 6 x 25 inox
6	11880	Ecrou M 5 nylstop
7	80260	Rondelle moyenne ø 8 inox
8	80470	Vis tête cylindrique 8 x 20
9	15591	Joint étanchéité socle femelle plastique 13 broches éclairage - CP 60
10	15509	Prise électrique femelle saillie 3P 16A 24V vibreur X-PRO
11	12245	Vis tête cylindrique 5 x 30
12	11544	Vis THEF 8 x 25
13	90127	Ecrou M 8 nylstop

Machine à enduire X-PRO D80 V2 - Tête de compression

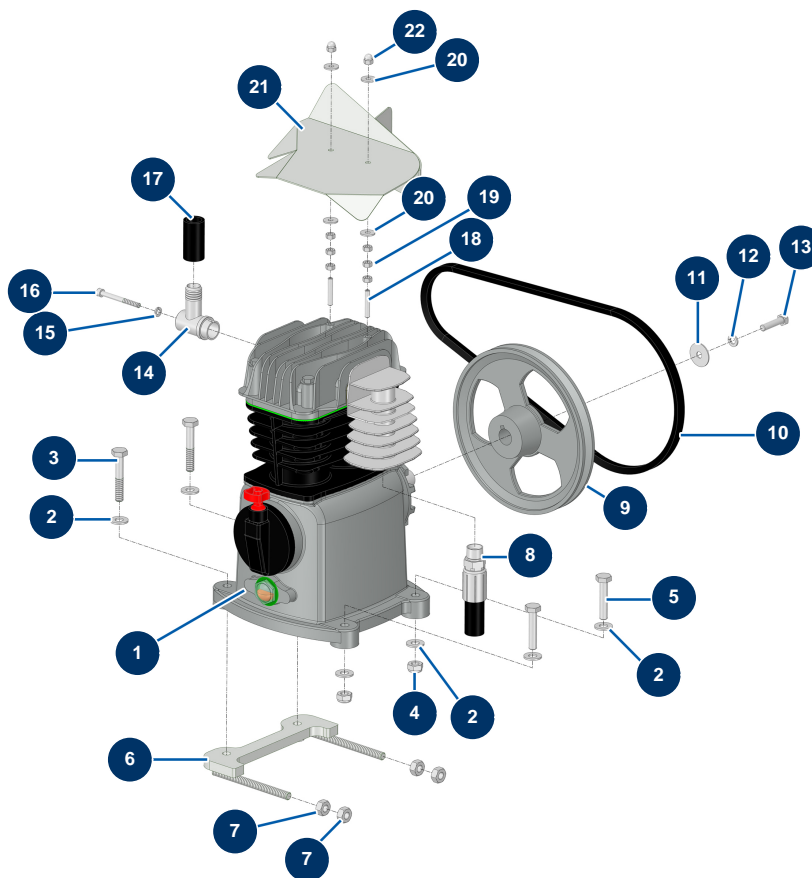

Détails des pièces

Pos.	Référence	Désignation
1	12653	Tête compression EUROPRO X-PRO D60
2	80261	Rondelle moyenne ø 10 inox
3	12770	Vis THPF 10 x 60
4	60013	Ecrou M 10 nylstop
5	30260	Vis THEF 10 x 50
6	C23772C	Support tête de compression X-PRO D60 2024 Plan 44351 INDICE A
7	90453	Ecrou M 10
8	15268	Flexible 253 Tête compression / Valve autonome X-PRO Version 2024
9	21482	9
10	12478	Courroie trapézoïdale 13 XPA 1030 compresseur CP 60-80
11	80263	Rondelle très large ø 8 inox
12	80269	Rondelle grower ø 8
13	11545	Vis THEF 8 x 35 inox

Pos.	Référence	Désignation
14	C20569	Support admission d'air comp CP60 V17
15	80268	Rondelle grower ø 6 - CP 60
16	12764	Vis tête cylindrique 6 x 60
17	10727	Tuyau RIA noir ø 19-26 au mètre
18	15228	Vis tête creuse bout plat 6 x 35
19	10038	Ecrou M 6
20	30291	Rondelle large ø 6
21	C20813	Défecteur d'air compresseur CP 60 V17
22	30330	Ecrou borgne M 6 Inox

Machine à enduire X-PRO D80 V2 - Timonerie

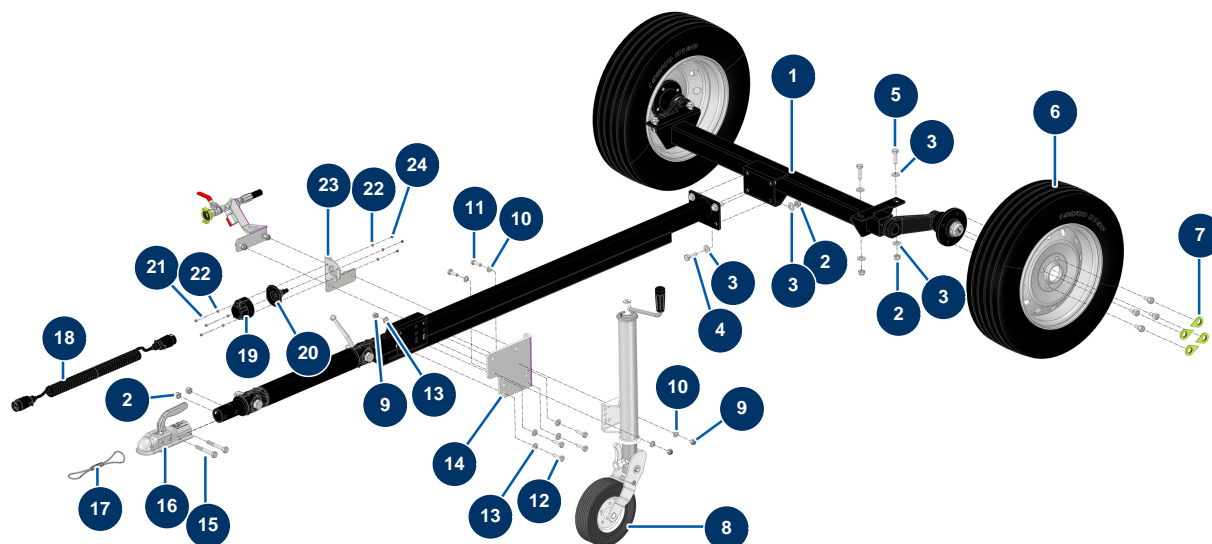

Détails des pièces

Pos.	Référence	Désignation
1	15249	Essieu + timonerie complète OMC - X-PRO D60/80 version 2024
2	10051	Ecrou M 12 nylstop
3	14102	Rondelle moyenne ø 12 inox
4	K000211	Vis THEF 12 x 35 Inox
5	12928	Vis THEF 12 x 40
6	20211	Roue complète 155/80R13 PCD 98x4 X-PRO D140
7	14645	Indicateur desserrage roues CP 60, 80 & 120
8	14891	Roue jockey automatique 500 Kg X-PRO D60/80 & E70
9	60013	Ecrou M 10 nylstop
10	30280	Rondelle étroite ø 10 inox
11	30258	Vis THEF 10 x 30
12	12934	Vis THEF 10 x 35
13	80261	Rondelle moyenne ø 10 inox

Pos.	Référence	Désignation
14	C20368	Rehausse roue jockey CP60
15	12442	Vis THPF 12 x 80
16	15503	Tête d'attelage MS2 ø 50 OMC X-PRO
17	14326	Câble sécurité tête d'attelage AK160 ø 50 noix PA - CP 60
18	13284	Prolongateur spirale 2,5 m x 2 prises mâle métalliques 7 broches - CP 60
19	13282	Socle femelle 7 broches métal éclairage - CP 60
20	13283	Joint caoutchouc socle femelle 7 broches métal éclairage - CP 60
21	11881	Vis M5 x 40 tête ponceuse
22	70085	Rondelle étroite ø 5
23	C21078CST	Patte de maintien prise éclairage cp60 v17 Plan 25313 INDICE E + PLIAGE
24	11880	Ecrou M 5 nylstop

Machine à enduire X-PRO D80 V2 - Transmission

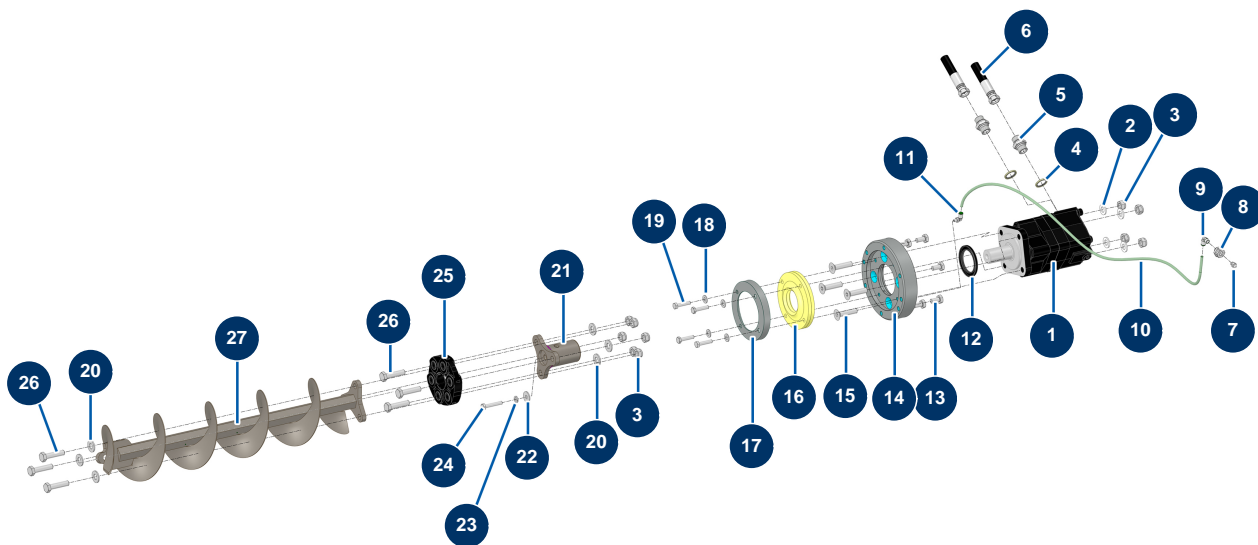

Détails des pièces

Pos.	Référence	Désignation
1	13546	Moteur hydraulique BMS 160 trémie - X-PRO D60/80 & E70
2	30281	Rondelle étroite ø 12 inox
3	10051	Ecrou M 12 nylstop
4	91032	Joint acier pour vis creuse à lèvres 1/2"
5	90627	Mamelon HP 1/2" MâleD x 1/2" MâleD
6	15387	Flexible 262 sortie trémie X-PRO Version 2024
7	20044	Graisseur droit 1/8" M
8	20159	Raccord passe cloison M16/150 x 1/8" F
9	30124	Raccord legris coudé M1/8" ø 6
10	30403	Tube PU calibré ø 4 x 6 noir au mètre
11	15459	Raccord instantané coudé M6 ø 6
12	12825	Joint spi 50 x 72 x 6 - CP 60
13	12446	Vis THEF 10 x 20

Pos.	Référence	Désignation
14	M10888	Bride moteur tremie X-PRO D60, E70 & D80
15	12805	Vis tête fraisée 12 x 50
16	15300	Joint fond de cuve machine X-PRO D60/80 version 2024
17	M10894	Rondelle d'appui de joint X-PRO
18	80260	Rondelle moyenne ø 8 inox
19	11545	Vis THEF 8 x 35 inox
20	14102	Rondelle moyenne ø 12 inox
21	C20701	Accouplement moteur trémie CP 60 2017
22	30292	Rondelle large ø 8 inox
23	80269	Rondelle grower ø 8
24	11798	Vis THEF 8 x 45
25	12484	Flector arbre transmission - CP 60
26	12467	Vis THEF 12 x 50
27	C23760	Arbre de transmission X-PRO D60 2024 gros volume

Machine à enduire X-PRO D80 V2 - Tuyaux air et produit - FACADIER

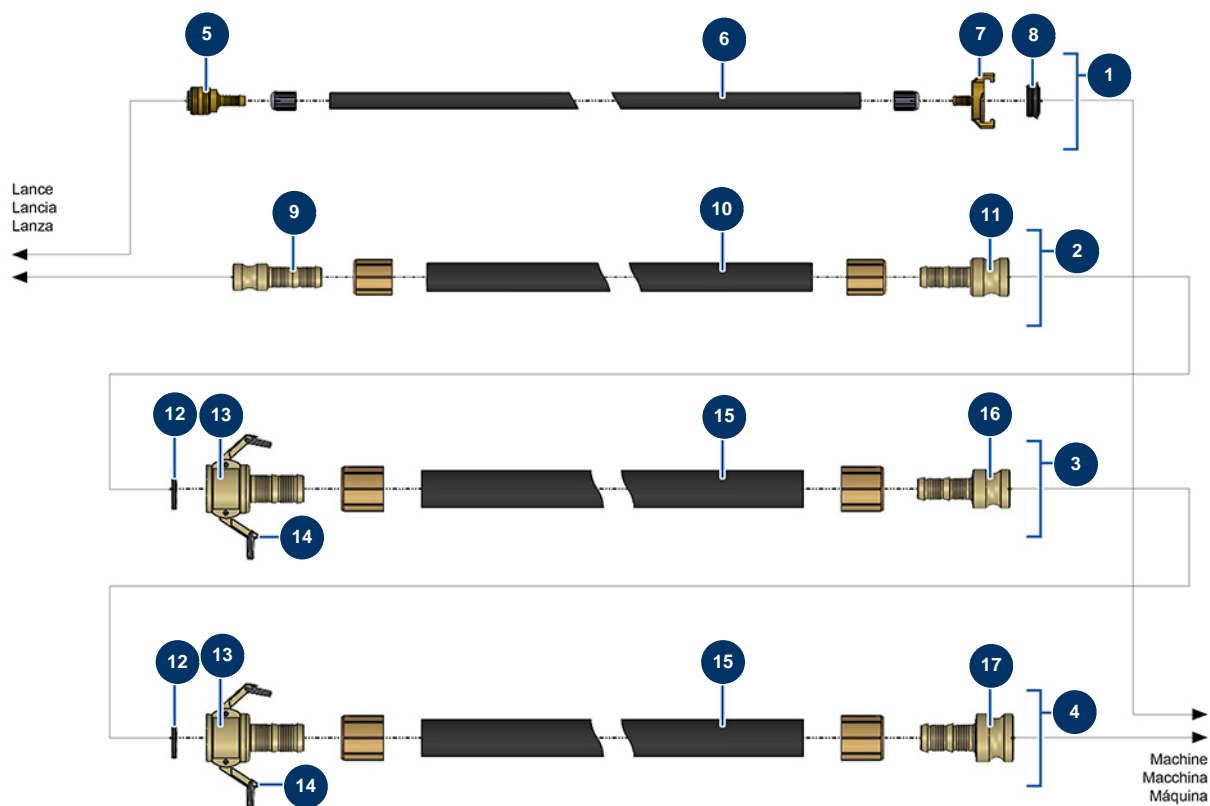

Détails des pièces

Pos.	Référence	Désignation
1	12529	Tuyau air complet ø 10 x 33 m lance - CP 60 & 80
2	12525	Tuyau produit ø 25 x 5 m avec raccords M35 x M25
3	12524	Tuyau produit ø 35 x 13,3 m avec raccords M35 x F35
4	12523	Tuyau produit ø 35 x 13,3 m avec raccords M50 x F35
5	70004	Raccord rapide femelle à queue cannelée de 9
6	50016	Tuyau air caoutchouc ø 10-16 au metre
7	13566	Raccord Geka à queue cannelée de 10
8	MI3A00100502	Joint raccord Géka bombé
9	12515	Adaptateur acier 1" cannelé ø 25"
10	10268	Tuyau projection 25 x 37 au mètre
11	12517	Adaptateur acier 1"1/4 cannelé ø 25
12	12839	Joint coupleur à cames acier de 35 - CP 60
13	12514	Coupleur à cames acier 1"1/4 cannelé ø 35 - CP 60

Pos.	Référence	Désignation
14	90691	Came coupleur 1"1/4
15	11976	Tuyau projection 35 x 48 au mètre
16	12516	Adaptateur acier 1"1/4 cannelé ø 35
17	12518	Adaptateur acier 2" cannelé ø 35

Machine à enduire X-PRO D80 V2 - Tuyaux air et produit - MORTIER

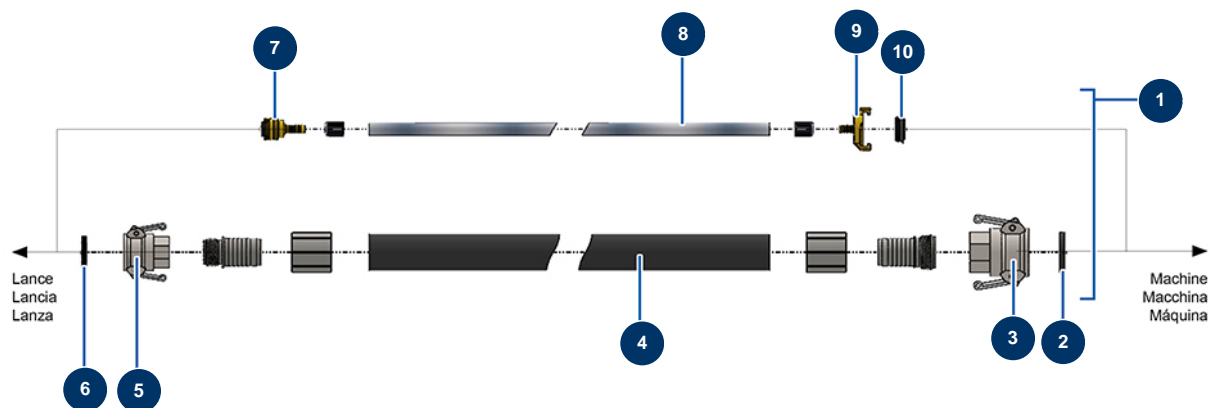

Détails des pièces

Pos.	Référence	Désignation
1	13619	Tuyau air produit ø 32 x 20 mètres - CP 60 MORTIER
2	70015	Joint coupleur à cames 1"1/4
3	70006	Coupleur à cames alu 1"1/4 taraudé 1"1/4 pour 24P
4	10269	Tuyau projection 32 x 44 au mètre
5	70007	Coupleur à cames alu 1" taraudé 1" pour 6, 8, 14 et 24P
6	70014	Joint coupleur à cames 1"
7	70004	Raccord rapide femelle à queue cannelée de 9
8	50003	Tuyau air cristal armé ø 10 x 16 au mètre
9	13566	Raccord Geka à queue cannelée de 10
10	MI3A00100502	Joint raccord Géka bombé

Machine à enduire X-PRO D80 V2 - Vérin malaxeur

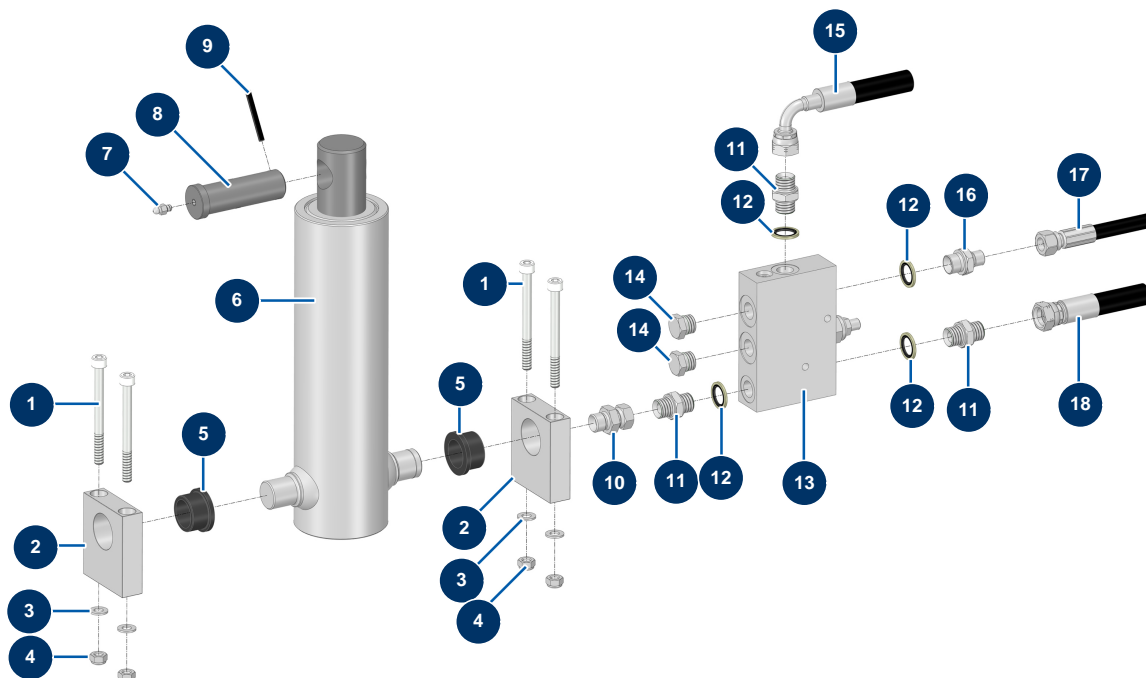

Détails des pièces

Pos.	Référence	Désignation
1	14152	Vis tête cylindrique 8 x 90
2	M20015	Support vérin trémie CP 60 & 80
3	30256	Rondelle étroite ø 8 inox
4	13980	Ecrou M 8 nylstop inox
5	14129	Palier à collerette 25/32 x 20 - CP 60 & 80
6	12307	Vérin télescopique malaxeur - CP 60
7	60012	Graisseur droit M6
8	M10251	Axe vérin - CP 60
9	12474	Goupille élastique axe vérin - CP 60
10	14287	Mamelon HP 16/150 MâleD x 3/8" FemelleC - CP 60
11	90698	Mamelon HP 3/8" MâleD x 3/8" MâleD
12	91031	Joint acier pour vis creuse à lèvres 3/8"
13	15028	Bloc clapet 3/8" vérin - CP 60

Pos.	Référence	Désignation
14	90238	Bouchon BP 3/8" mâle
15	15390	Flexible 265 retour vérin X-PRO Version 2024
16	90704	Mamelon HP 1/4" MâleD x 3/8" MâleD
17	15386	Flexible 261 pilotage clapet X-PRO Version 2024
18	15392	Flexible 267 alimentation vérin X-PRO Version 2024