

Malaxeur séquentiel MIXPRO 130 - 400V Tetra sur châssis réglable - Châssis réglable

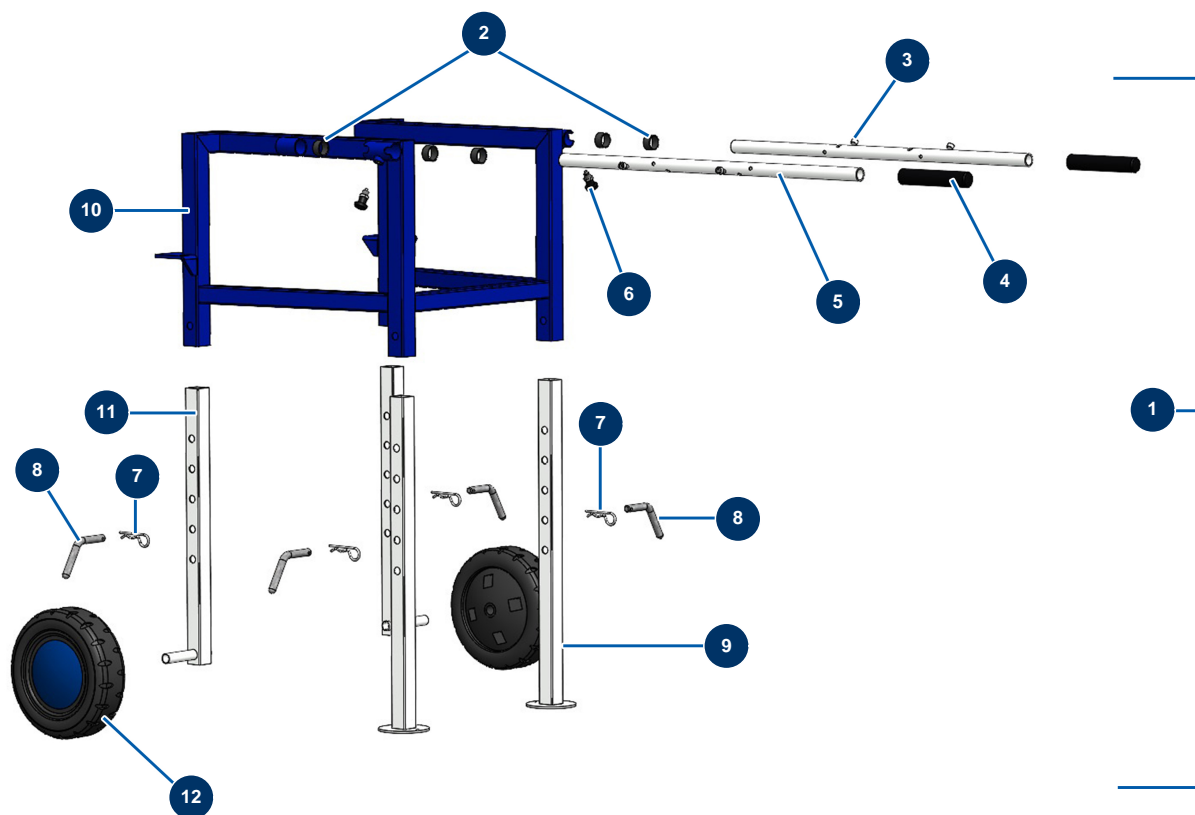

Détails des pièces

Pos.	Référence	Désignation
1	20747	Châssis rehausseur malaxeur MIXPRO 130
2	13453	Palier cylindrique 26/30 x 16
3	12783	Vis tête cylindrique 8 x 25
4	90255	Poignée de bras EUROPRO 24P et compress 50 et 100
5	C30034	5
6	13454	Doigt d'indexage M12 x 1,5
7	20046	Goupille R 4 mm
8	C30035	8
9	C30032	9
10	C30031	10
11	C30033	11
12	MI3F00300208	Roue complète 260 arbre de 20 MIXPRO 60