

Fließstrichmaschine X-PRO D200 - stage V 36 kW - Karosserie

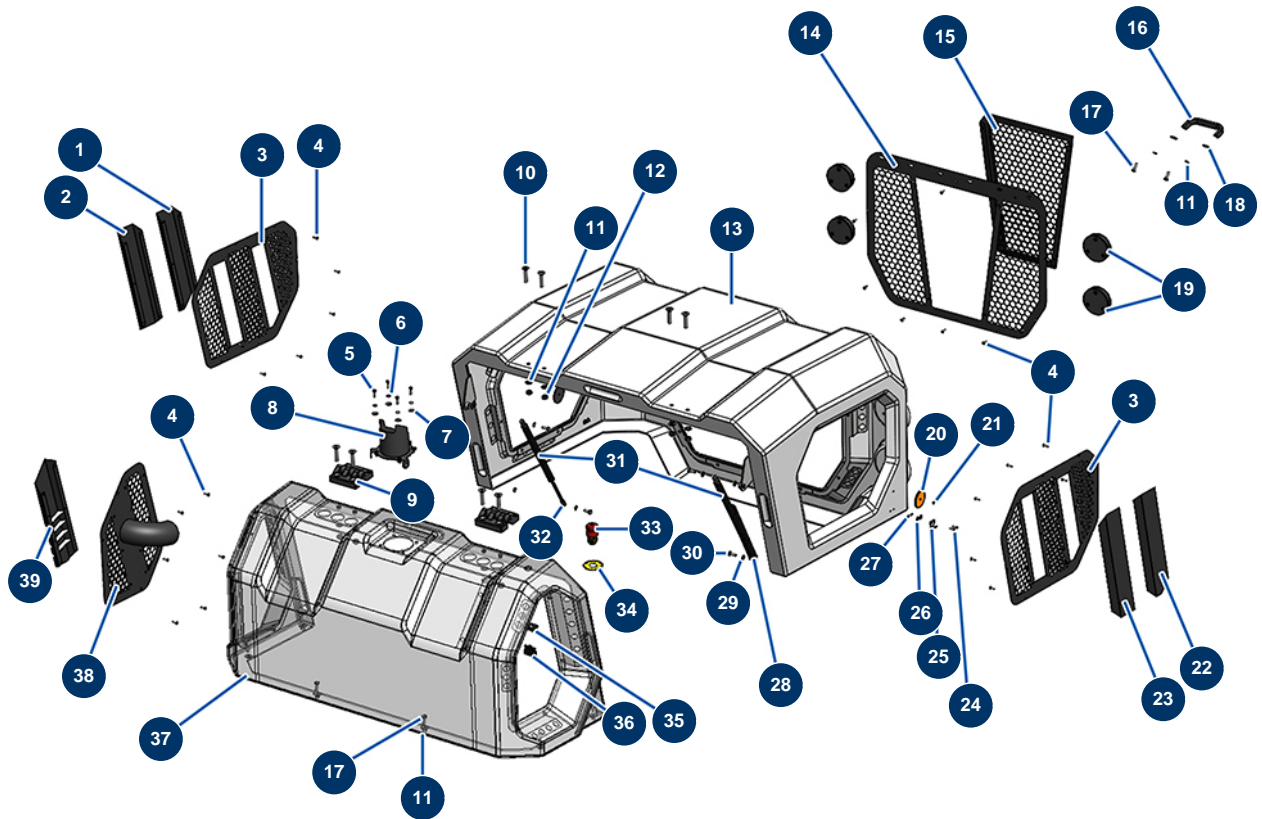

Détails des pièces

Pos.	Référence	Désignation
1	C23096CST	
2	C23097CST	
3	C23098CST	
3	C23098	3
4	11735	Flachrundsraube M 5 x 16 Edelstahl
5	14539	THEF-Schraube 6 x 20
6	80268	Federringscheibe ø 6 - CP 60
7	30291	Große Unterlegscheibe ø 6
8	C23104	
9	12797	Scharnierhaube - CP 60
10	13260	Lanzenrohr komplett 800 mm mit Griff und Kupplung ST-45 M 22-500
11	30292	Große Unterlegscheibe ø 8 Edelstahl
12	90127	Mutter M 8 Nylstop

Pos.	Référence	Désignation
13	20636	Hintere Haube groß Modell X-PRO D200 komplett
14	C23093CST	
15	C23092CST	
16	20529	
17	11544	THEF-Schraube 8 x 25
18	80269	Federringscheibe ø 8
19	20426	
20	12361	Runder & orangefarbener Reflektor - CP 60
21	12463	POP-Niete ø 5 x 16 Aluminium
22	C23094CST	
23	C23095CST	
24	90130	Senkkopfschraube 5 x 16
25	13111	Verstellbarer Verriegelungshebel große Motorhaube - CP 60
26	30290	Große Unterlegscheibe ø 5
27	70086	Mutter M 5 Nylstop Inox
28	14580	Rohrsperre Gasfeder 200 mm ø 10 bewegliche Haube - C.P 60
29	30256	Schmale Unterlegscheibe ø 8 Edelstahl
30	30273	THEF-Schraube 8 x 20
31	20540	Gasfeder ø 10 bewegliche Haube - X-PRO D200 & X-SCREED
32	13240	Kappe M8 ø 8 Gasdruckfeder ø 10 mobile Haube - CP 60
33	90727	Notaus-Taste zum Einhängen - CP 60
34	12824	Rundes Etikett - CP 60
35	30036	3-Kontakt-Bügel
36	30028	Kontakt geschlossen nur grün
37	20637	Feste Fronthaube X-PRO D200 komplett
38	C23100CST	
39	C23099CST	