

Machine à enduire X-PRO D80 V2 - Timonerie

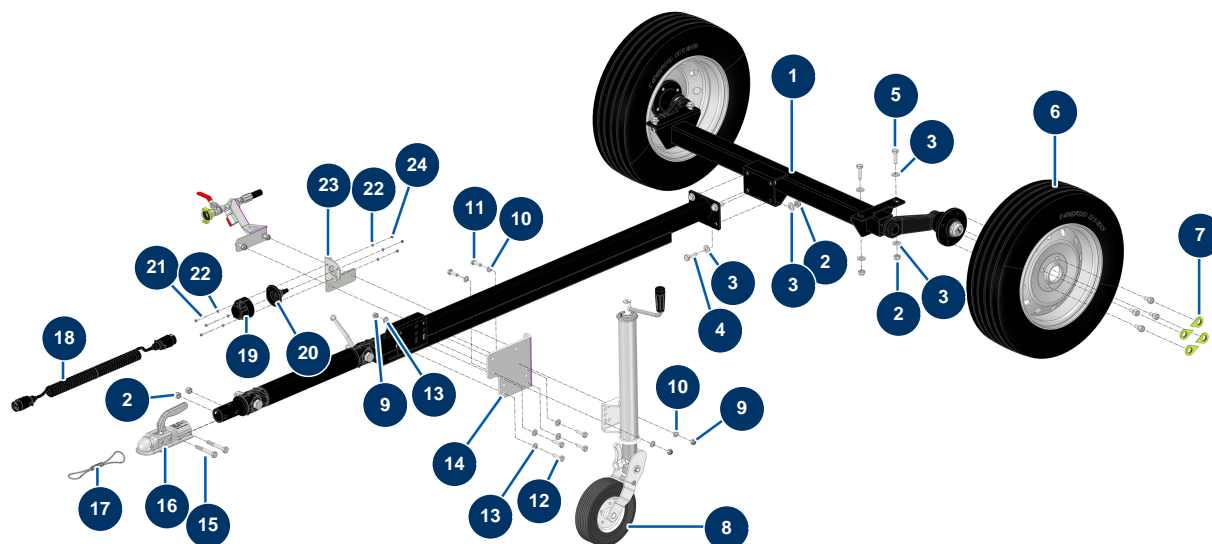

Détails des pièces

| Pos. | Référence | Désignation |
|------|-----------|---|
| 1 | 15249 | Essieu + timonerie complète OMC - X-PRO D60/80 version 2024 |
| 2 | 10051 | Ecrou M 12 nylstop |
| 3 | 14102 | Rondelle moyenne ø 12 inox |
| 4 | K000211 | Vis THEF 12 x 35 Inox |
| 5 | 12928 | Vis THEF 12 x 40 |
| 6 | 20211 | Roue complète 155/80R13 PCD 98x4 X-PRO D140 |
| 7 | 14645 | Indicateur desserrage roues CP 60, 80 & 120 |
| 8 | 14891 | Roue jockey automatique 500 Kg X-PRO D60/80 & E70 |
| 9 | 60013 | Ecrou M 10 nylstop |
| 10 | 30280 | Rondelle étroite ø 10 inox |
| 11 | 30258 | Vis THEF 10 x 30 |
| 12 | 12934 | Vis THEF 10 x 35 |
| 13 | 80261 | Rondelle moyenne ø 10 inox |

| Pos. | Référence | Désignation |
|------|-----------|--|
| 14 | C20368 | Rehausse roue jockey CP60 |
| 15 | 12442 | Vis THPF 12 x 80 |
| 16 | 15503 | Tête d'attelage MS2 ø 50 OMC X-PRO |
| 17 | 14326 | Câble sécurité tête d'attelage AK160 ø 50 noix PA - CP 60 |
| 18 | 13284 | Prolongateur spirale 2,5 m x 2 prises mâle métalliques 7 broches - CP 60 |
| 19 | 13282 | Socle femelle 7 broches métal éclairage - CP 60 |
| 20 | 13283 | Joint caoutchouc socle femelle 7 broches métal éclairage - CP 60 |
| 21 | 11881 | Vis M5 x 40 tête ponceuse |
| 22 | 70085 | Rondelle étroite ø 5 |
| 23 | C21078CST | Patte de maintien prise éclairage cp60 v17 Plan 25313 INDICE E + PLIAGE |
| 24 | 11880 | Ecrou M 5 nylstop |