

Machine à enduire X-PRO D80 V2 - Accélérateur automatique

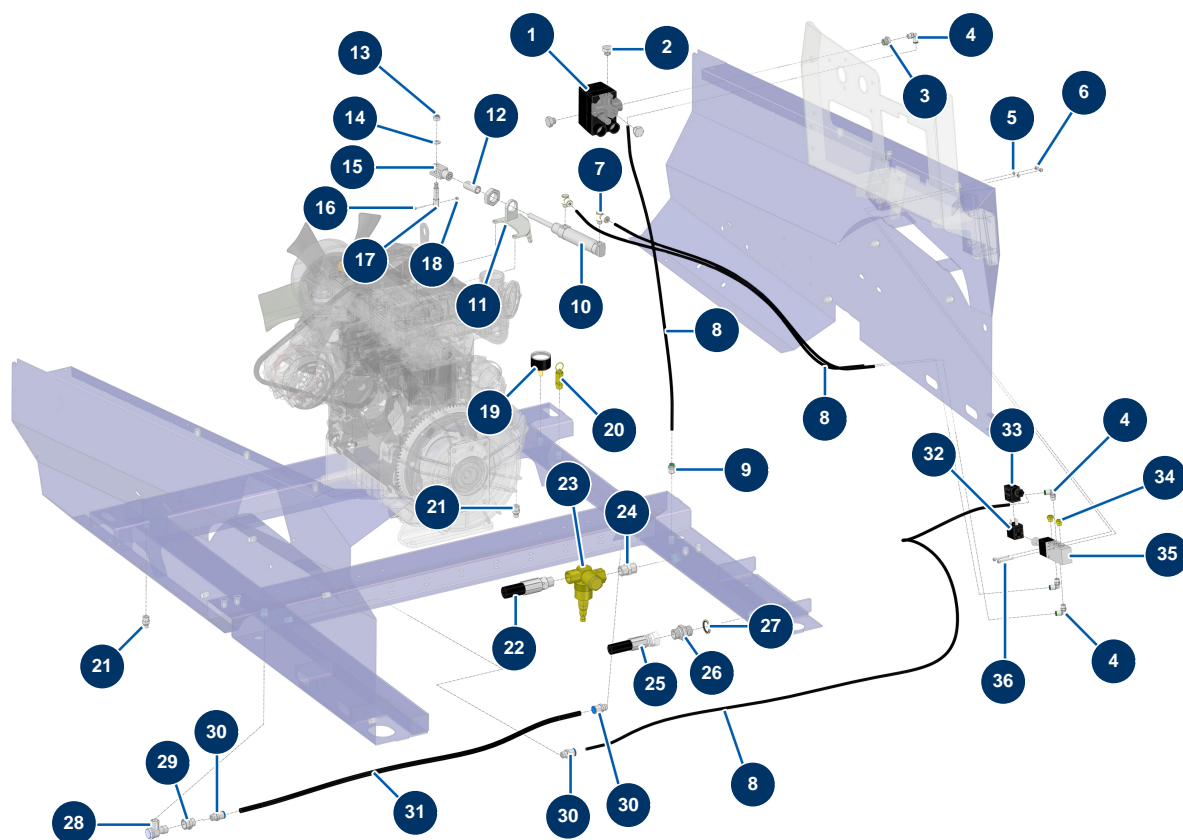

Détails des pièces

Pos.	Référence	Désignation
1	30006	Pressostat compresseur monophasé
2	30118	Bouchon BP 1/4" mâle
3	90240	Réduction BP 1/4" MâleC x 1/8" FemelleD
4	30124	Raccord legris coudé M1/8" ø 6
5	30267	Rondelle étroite ø 4 inox
6	30266	Ecrou M 4 nylstop
7	13529	Limiteur débit banjo ø 6 à vis 1/8" orientable - CP 60
8	30403	Tube PU calibré ø 4 x 6 noir au mètre
9	91039	Raccord legris droit M1/4" ø 6
10	12816	Vérin accélérateur automatique - CP 60
11	C22318C	Platine fixation accélérateur pneumatique 4cylin CP 60 V17 Plan 31579 INDICE A
12	M10476	Butée accélérateur automatique - CP 60
13	13980	Ecrou M 8 nylstop inox

Pos.	Référence	Désignation
14	30256	Rondelle étroite ø 8 inox
15	12817	Chape femelle vérin accélérateur automatique - CP 60
16	310012	Vis tête cylindrique 3 x 20
17	M10477	Doigt accélérateur automatique - CP 60
18	12737	Ecrou M 3 nylstop
19	80023	Manomètre axial 1/8" conique 40 mm 0 à 10 bar
20	80097	Soupape sécurité fileté 1/4" 11 bars homologuée
21	30133	Purge cuve de compresseur 1/4" mâle
22	15268	Flexible 253 Tête compression / Valve autonome X-PRO Version 2024
23	80076	Valve autonome de mise à vide 1/2"
24	30369	Mamelon BP 1/2" MâleC x 1/2" MâleC
25	15389	Flexible 264 ligne d'air X-PRO Version 2024
26	90627	Mamelon HP 1/2" MâleD x 1/2" MâleD
27	91032	Joint acier pour vis creuse à lèvres 1/2"
28	80098	Clapet anti-retour M3/8" x M3/8"
29	10972	Mamelon BP 1/4" FemelleD x 3/8" FemelleD
30	80688	Raccord instantané M1/4 ø 10
31	30405	Tube PU calibré ø 7,5 x 10 noir au mètre
32	13527	Bobine 12 VDC distributeur électro-pneumatique - CP 60
33	13528	Connecteur bobine 12 VDC distributeur électro-pneumatique - CP 60
34	12818	Silencieux air 1/8" M - CP 60
35	13525	Distributeur électro-pneumatique 5/2 - CP 60
36	11882	Vis tête cylindrique 4 x 30