

## Machine à enduire X-PRO E70 - 400V TETRA V2 - Système d'aspiration de poussière (option)

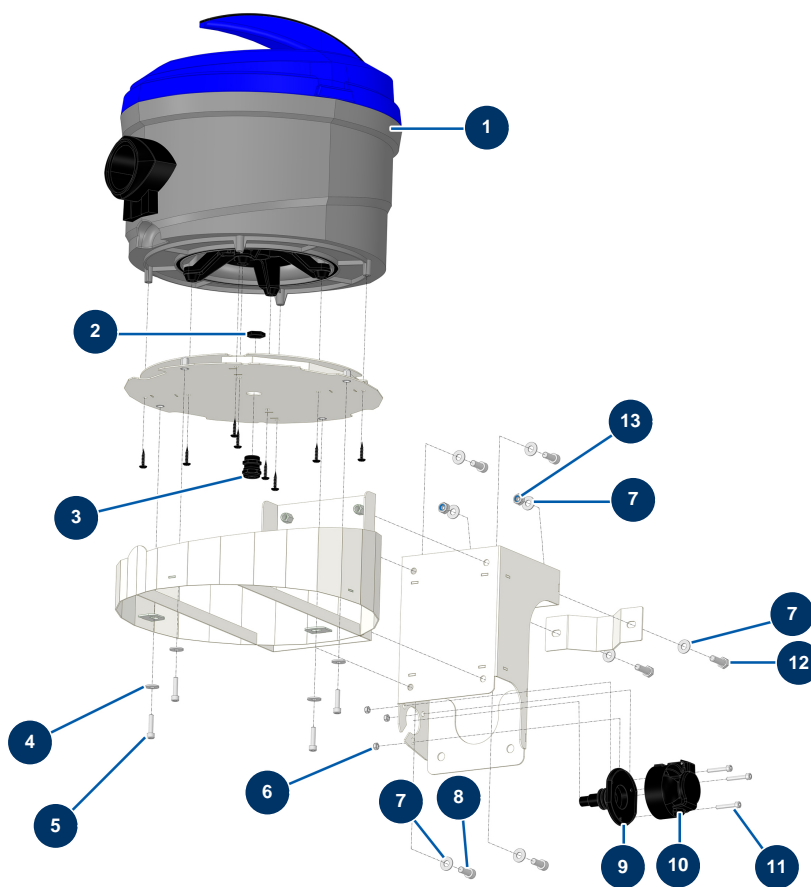

### Détails des pièces

| Pos. | Référence | Désignation   |
|------|-----------|---|
| 1    | 15580     | Aspirateur 36V option aspiration anti poussière machine tractée X-PRO |
| 2    | 11197     | Ecrou presse étoupe M 20  |
| 3    | 80448     | Presse étoupe étanche M 20  |
| 4    | 30291     | Rondelle large ø 6  |
| 5    | 80614     | Vis tête cylindrique 6 x 25 inox                                      |
| 6    | 11880     | Ecrou M 5 nylstop   |
| 7    | 80260     | Rondelle moyenne ø 8 inox   |
| 8    | 80470     | Vis tête cylindrique 8 x 20   |
| 9    | 15591     | Joint étanchéité socle femelle plastique 13 broches éclairage - CP 60 |
| 10   | 15509     | Prise électrique femelle saillie 3P 16A 24V vibreur X-PRO             |
| 11   | 12245     | Vis tête cylindrique 5 x 30   |
| 12   | 11544     | Vis THEF 8 x 25   |

| <b>Pos.</b> | <b>Référence</b> | <b>Désignation</b> |
|-------------|------------------|--------------------|
| 13          | 90127            | Ecrou M 8 nylstop  |