

Machine à chape liquide X-PRO D140 - Réservoir hydraulique

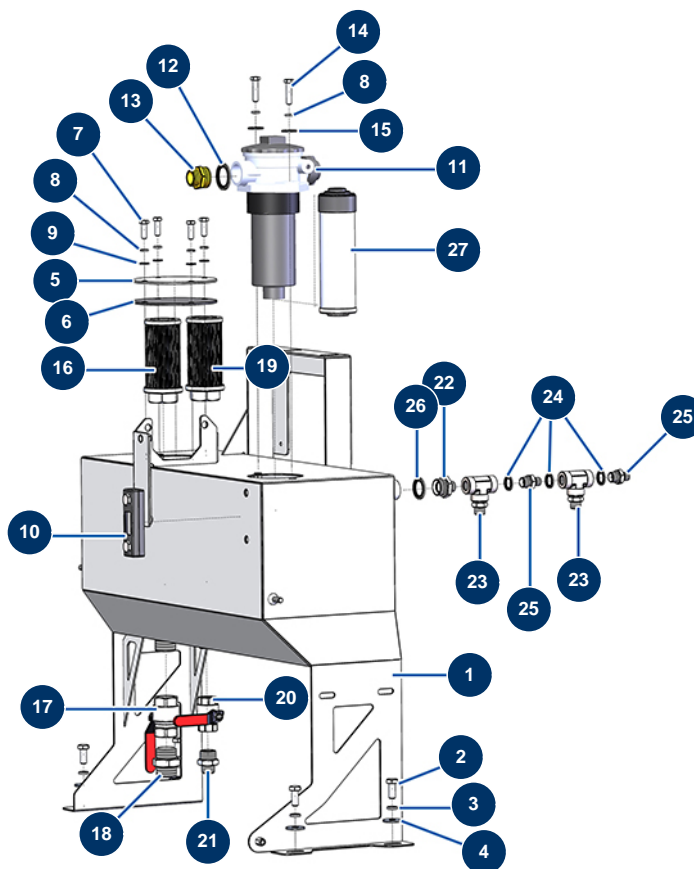

Détails des pièces

Pos.	Référence	Désignation
1	C23013	1
2	30257	Vis THEF 10 x 25
3	80270	Rondelle grower ø 10
4	30293	Rondelle large ø 10 inox
5	C20659	Couvercle de reservoir
6	12780	Joint réservoir hydraulique ø 140 Ep, 3 mm - CP 60
7	11544	Vis THEF 8 x 25
8	80269	Rondelle grower ø 8
9	30256	Rondelle étroite ø 8 inox
10	12326	Niveau visuel réservoir hydraulique - CP 60
11	12327	Filtre complet retour huile hydraulique - JET 750
12	12572	Joint acier pour vis creuse à lèvres 1"
13	12569	Mamelon HP 3/4" MâleD x 1" MâleD

Pos.	Référence	Désignation
14	11545	Vis THEF 8 x 35 inox
15	30292	Rondelle large ø 8 inox
16	12328	Crépine aspiration taraudé 1" - JET 750 & CP 60
17	70031	Vanne purge EUROPRO 4-6-8-14 P, MPE, AG, 7000z, 9000z
18	12568	Mamelon HP 1" MâleD x 1" MâleD
19	14679	Crépine aspiration taraudé 3/4" - CP 60
20	11382	Vanne poignée rouge F3/4" x F3/4"
21	12733	Mamelon HP 1/2" MâleD x 3/4" MâleD
22	20166	Mamelon HP 3/8" MâleD x 3/4" MâleD
23	20104	Té HP 3/8" MâleD x 3/8" MâleD x 3/8" Femelle tournant
24	91031	Joint acier pour vis creuse à lèvres 3/8"
25	80276	Mamelon HP 3/8" MâleD x 3/8" MâleC
26	12573	Joint acier pour vis creuse à lèvres 3/4"
27	12351	Cartouche filtre retour - CP 60