

Máquina de bombeo X-PRO D200 - stage V 36 kW - Bomba

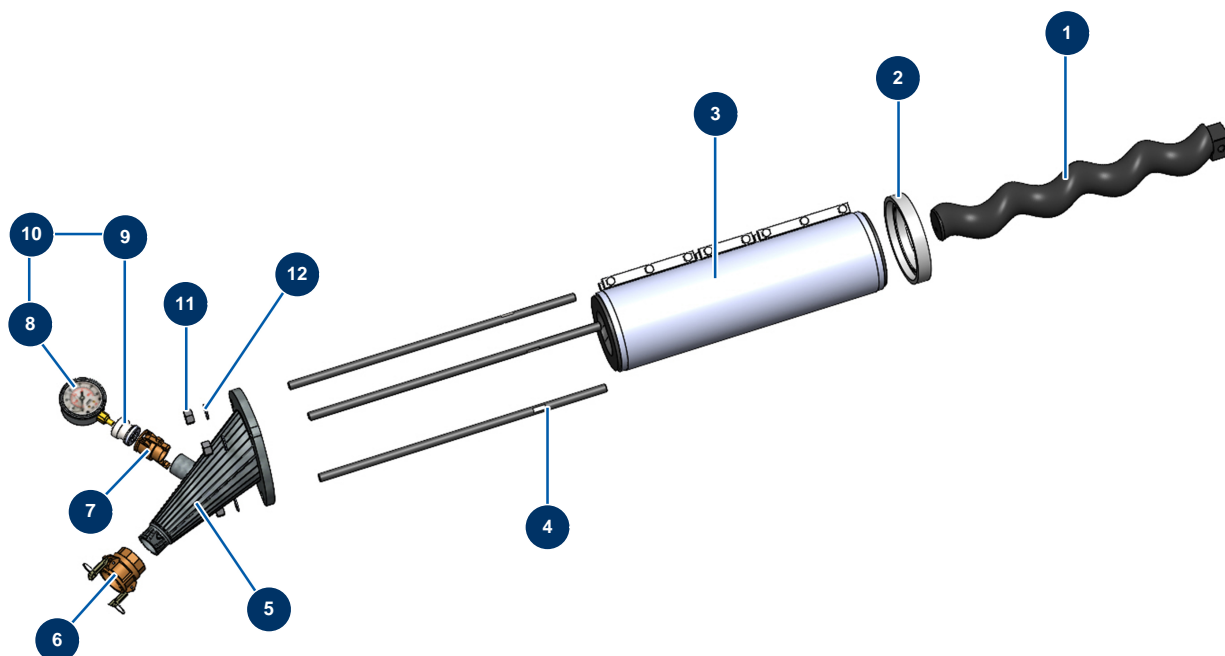

Détails des pièces

Pos.	Référence	Désignation
1	MI7009500700	Rotor bomba MIXER 2L8 cabeza cuadrada y agujereada
2	20178	Brida de stator 2L8 X-PRO D200
3	MI3F00600100	Stator bomba MIXER 2L8 SX 60SH ajustable
4	M10440	Tirante fijación 700 mm EUROPRO CP 60
5	C23060	Salida material inclinada 2" 2L8 X-PRO D200
6	12364	Conexión tipo levas acero 2" rosca interior 2" - CP 60
7	20070	Conexión tipo levas acero 1"1/4 rosca exterior 1"1/4
8	20154	Manómetro radial 1/2" r. cónica aceite 100 mm - desde 0 a 60 bar
9	20062	Acoplamiento manometro máquina X-PRO E
10	20173	
11	12473	Tuerca M 20
12	10141	Arandela estrecha ø 20 inox