

## Machine à chape liquide X-PRO D200 - stage V 36 kW - Pompe

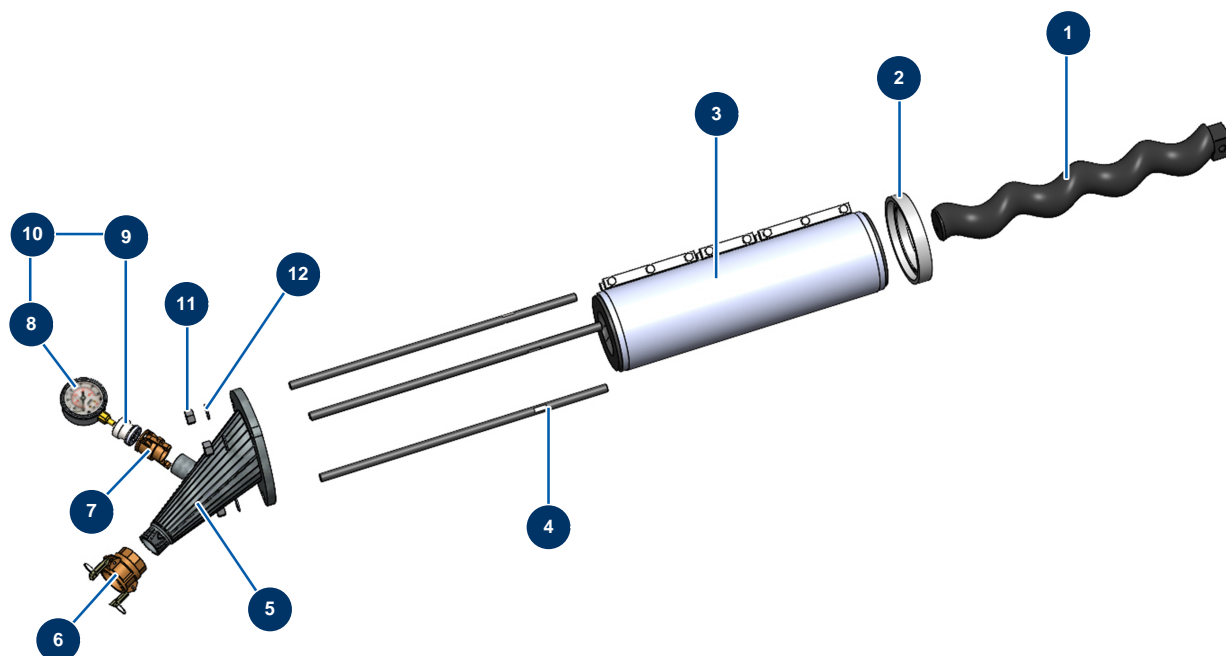

### Détails des pièces

Pos.	Référence	Désignation
1	MI7009500700	Rotor pompe MIXER 2L8 tête carrée percée
2	20178	Bride stator 2L8 X-PRO D200
3	MI3F00600100	Stator pompe MIXER 2L8 SX 60SH réglable
4	M10440	Tirant fixation 700 mm EUROPRO CP 60
5	C23060	Nez de pompe 2" - 2L8 déporté X-PRO D200
6	12364	Coupleur à cames acier 2" taraudé 2" - CP 60
7	20070	Coupleur à cames acier 1"1/4 fileté 1"1/4
8	20154	Manomètre radial 1/2" conique huile 100 mm - 0 à 60 bar
9	20062	Adaptateur manomètre machine X-PRO
10	20173	Kit manomètre prise de pression X-PRO
11	12473	Ecrou M 20
12	10141	Rondelle étroite ø 20 inox