

Machine à chape liquide X-PRO D200 - stage V 36 kW - Batterie

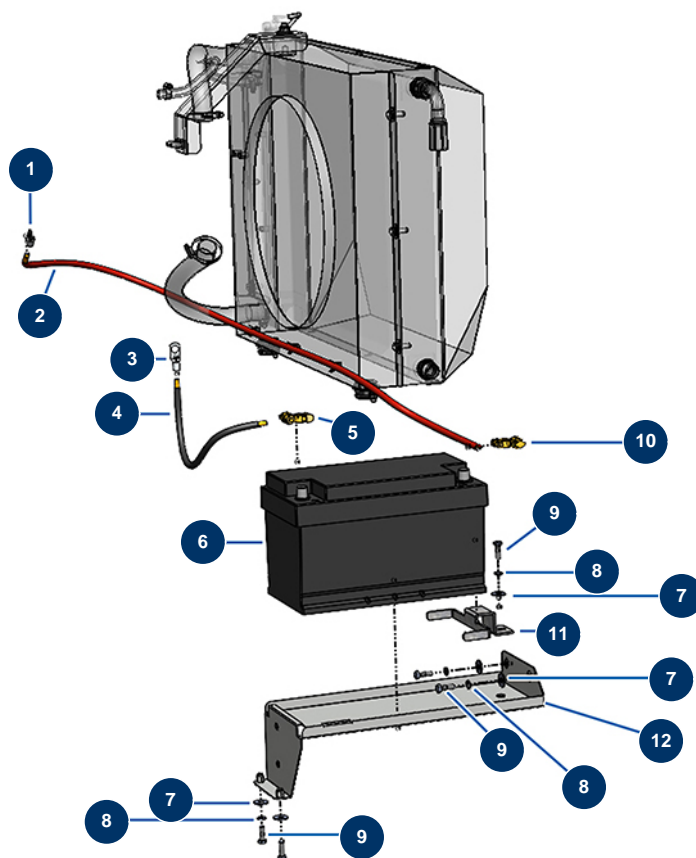

Détails des pièces

| Pos. | Référence | Désignation |
|------|-----------|--|
| 1 | 20249 | Cosse à souder sur fil 35 mm ² percée ø 8 |
| 2 | 20233 | Câble batterie rouge 35 mm ² au mètre |
| 3 | 20250 | Cosse à souder sur fil 35 mm ² percée ø 12 |
| 4 | 20234 | Câble batterie noir 35 mm ² au mètre |
| 5 | 14573 | Cosse batterie serrage automatique - bleu |
| 6 | 20257 | Batterie 110 Ah (+D) |
| 7 | 30292 | Rondelle large ø 8 inox |
| 8 | 80269 | Rondelle grower ø 8 |
| 9 | 11544 | Vis THEF 8 x 25 |
| 10 | 14572 | Cosse batterie serrage automatique + rouge |
| 11 | C23248CST | Support de fixation batterie 100 AH X-PRO D200/ X-SCREED PLAN 50907 INDICE A |
| 12 | C23207CST | Support batterie X-SCREED PLAN 50739 INDICE B |