

Máquina de bombeo X-PRO D200 - stage V 36 kW - Mangueras

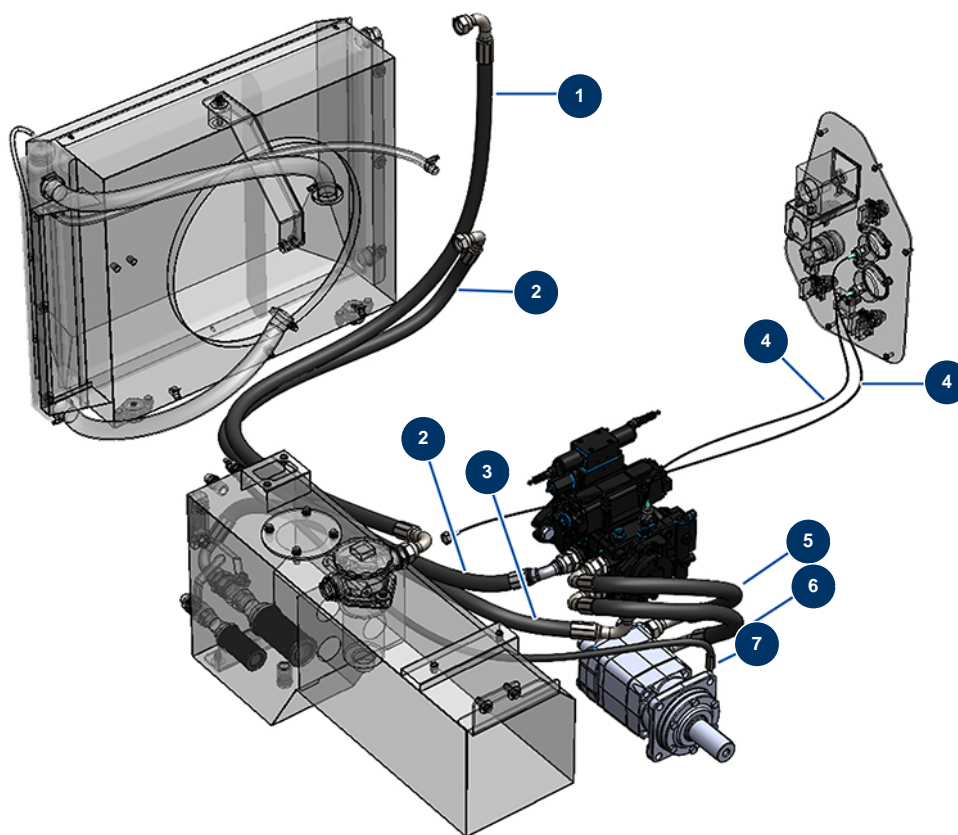

Détails des pièces

Pos.	Référence	Désignation
1	20417	Flexible radiateur (superieur-banjo prensar)-Filtre réservoir-80° D200
2	20416	Flexible pompe hydraulique 37 cc(banjo prensar)-radiateur (inferieur)-225° D200
3	20411	Flexible réservoir hydraulique - pompe hydraulique 37 cc-270° D200
4	20130	
5	20414	Flexible pompe 37 cc-moteur hydraulique "B340° -banjo (dessus pompe+mote) D200
6	20413	Flexible pompe 37 cc-moteur hydraulique "A340° -banjo (bas pompe+moteur) D200
7	20415	Flexible retour moteur hydraulique-réservoir hydraulique D200